



ҚАРАҒАНДЫ ОБЛЫСЫНЫҢ
БІЛІМ БАСҚАРМАСЫ



ҚО ББД ОӘО
УМЦ РО КО



«ҚАЗАҚСТАН ПАТРИОТТАРЫН ӨСІРЕМІЗ»

I облыстық ғылыми-практикалық конференция

«РАСТИМ ПАТРИОТОВ КАЗАХСТАНА»

I областная научно-практическая конференция

Теміртау, 2022 жыл

Қарағанды облысының білім басқармасы
Қарағанды облысында білім беруді дамытудың оқу-әдістемелік орталығы
Е.А. Бөкетов атындағы ҚарУ жанындағы
«Тұлғатану» ғылыми-зерттеу орталығы
Теміртау қаласының білім бөлімі
Бауыржан Момышұлы атындағы мектеп-лицейі

«ҚАЗАҚСТАН ПАТРИОТТАРЫН ӨСІРЕМІЗ»

I облыстық ғылыми-практикалық конференциясының материалдары

*14 мамыр
1 басылым*

«РАСТИМ ПАТРИОТОВ КАЗАХСТАНА»

Материалы I областной научно-практической конференции

*14 мая
1 издание*



Теміртау, 2022 жыл

ӘОК (УДК) 37.035.6
КБК (ББК) 74.200.50
Қ18

«Қазақстан патриоттарын өсіреміз» І облыстық ғылыми-практикалық конференциясының материалдар жинағы: 1б. – Теміртау Corolprint_karaganda Типографиясы, 2022-83 бет.

Редакциялық алқа:

Н.А.Бейсенбекова – бас кеңесші, т.ғ.к., доцент, Е.А.Бөкетов атындағы ҚарУ жанындағы «Тұлғатану» ғылыми-зерттеу орталығының директоры.

Б.Х.Абдикерова – кеңесші, «Қарағанды облысында білім беруді дамытудың оқу-әдістемелік орталығы» КМҚК директоры.

Р.К.Казтаев - «Теміртау қаласының білім бөлімі» ММ басшысы.

Г.С.Копбаева - «Қарағанды облысында білім беруді дамытудың оқу-әдістемелік орталығы» КМҚК директорының ғылыми жұмысы жөніндегі орынбасары.

А.С.Тунгушбаева - «Теміртау қаласының білім бөлімі» ММ әдіскері.

А.З.Оспанова - «Бауыржан Момышұлы атындағы мектеп-лицейі» КММ директорының оқу жөніндегі меңгерушісі.

С.И.Филатова - «Бауыржан Момышұлы атындағы мектеп-лицейі» КММ орыс тілі мен әдебиеті пәнінің мұғалімі, ҒПК үйлестірушісі.

ISBN 978-601-08-2197-2

Жинақта Қарағанды облысы білім беру қызметкерлерінің І облыстық ғылыми-практикалық конференцияның материалдары басылған.

Білім беру бөлімдерінің мамандары мен әдіскерлеріне, мектеп директорларына, директордың тәрбие ісі жөніндегі орынбасарларына, сынып жетекшілері мен пән мұғалімдеріне, педагог-ұйымдастырушылар мен аға тәлімгерлерге, ұзартылған күн тобының тәрбиешілеріне, педагог- психологтарға және әлеуметтік педагогтерге, кітапханашыларға арналған.



МАЗМҰНЫ

Абдрахманова А.Ж. «ВОСПИТАНИЕ ПАТРИОТИЧЕСКИХ КАЧЕСТВ ЛИЧНОСТИ НА УРОКАХ АНГЛИЙСКОГО ЯЗЫКА».....	5
Балабаева Ж.Т., Ашкеева А.О. «ТЕКСТ КАК СРЕДСТВО ПАТРИОТИЧЕСКОГО ВОСПИТАНИЯ».....	9
Кун С.В. «ШКОЛЬНОЕ КРАЕВЕДЕНИЕ КАК ИНСТРУМЕНТ ПАТРИОТИЧЕСКОГО ВОСПИТАНИЯ ШКОЛЬНИКА».....	13
Куанбаева А.А., Тусупбеков М.Р. «ҰЛТТЫҚ ҚҰНДЫЛЫҚТАР НЕГІЗІНДЕ ӘСКЕРИ-ПАТРИОТТЫҚ ТӘРБИЕ БЕРУ».....	17
Кантарбаева Г. «ВОСПИТАНИЕ ПАТРИОТИЗМА И ГРАЖДАНСТВЕННОСТИ ОБУЧАЮЩИХСЯ НА УРОКАХ РУССКОГО ЯЗЫКА И ЛИТЕРАТУРЫ»....	20
Сагандыкова О. Г. «ГРАЖДАНСТВЕННОСТЬ И ПАТРИОТИЗМ ЧЕРЕЗ КУРС «ДОБРОПОРЯДОЧНОСТЬ И ЭТИКА»».....	24
Тлемисова В.В. «УЧАСТНИКИ ВЕЛИКОЙ ОТЕЧЕСТВЕННОЙ ВОЙНЫ КАК ПРИМЕР ДЛЯ ПАТРИОТИЧЕСКОГО ВОСПИТАНИЯ УЧАЩИХСЯ».....	27
Шахантаева А.С., Умарова К. «ПАТРИОТИЧЕСКОЕ ВОСПИТАНИЕ НА УРОКАХ ЕСТЕСТВОЗНАНИЯ, ГЕОГРАФИИ».....	31
Тажимаева А.Н «ПСИХОЛОГИЧЕСКИЕ АСПЕКТЫ ВНЕДРЕНИЯ ДОПОЛНИТЕЛЬНОГО ОБРАЗОВАНИЯ В КЛАССАХ «ЖАЗ САРБАЗ»».....	36
Иманбаева-Казбекова Г.Т. «ВОСПИТАНИЕ ПАТРИОТИЗМА ЧЕРЕЗ ИСТОРИЧЕСКОЕ НАСЛЕДИЕ СТРАНЫ».....	40
Ногаев К.А. «АДДИТИВНОЕ ПРОИЗВОДСТВО - ТЕХНОЛОГИЯ БУДУЩЕГО».....	43
Согосбай А.С. «ҚҰНДЫЛЫҚТАРҒА НЕГІЗДЕЛГЕН БІЛІМ БЕРУДЕ ЖОБА ЖҰМЫСТАРЫНЫҢ ТИІМДІЛІГІ».....	48
Каваев А.В. «ДЕЯТЕЛЬНОСТЬ ИСТОРИКО-КУЛЬТУРНОГО ЦЕНТРА ПЕРВОГО ПРЕЗИДЕНТА ПО ПАТРИОТИЧЕСКОМУ ВОСПИТАНИЮ ШКОЛЬНИКОВ»	51
Н.А. Жумажанова «БАСТАУЫШ СЫНЫПТАРДАҒЫ ПАТРИОТТЫҚ ТӘРБИЕ».....	59
Оспанова А.З. «ТЕХНОЛОГИЯ ТЕАТРАЛЬНОЙ ПЕДАГОГИКИ НА УРОКАХ АНГЛИЙСКОГО ЯЗЫКА».....	62
Дельманова А.Н. «НҮРКЕН ӘБДІРОВТЫҢ ЕРЛІГІ АРҚЫЛЫ ОҚУШЫЛАРДЫ ОТАНШЫЛДЫҚҚА ТӘРБИЕЛЕУ».....	65
Ералиева Б.К. «ҚҰҚЫҚТЫҚ БІЛІМ БЕРУДЕ БАУЫРЖАН MOMЫШҰЛЫНЫҢ ҚАНАТТЫ СӨЗДЕРІНІҢ РӨЛІ».....	68

Хибан Л.	
«НАҒЫЗ ПАТРИОТ – ЕҢБЕГІМЕН СЫНАЛАДЫ».....	74
Н.Ильясова, А.Оспанова	
ОРГАНИЗАЦИЯ ПРОЕКТНОЙ ДЕЯТЕЛЬНОСТИ ОБУЧАЮЩИХСЯ В	
ШКОЛЕ.....	78

ВОСПИТАНИЕ ПАТРИОТИЧЕСКИХ КАЧЕСТВ ЛИЧНОСТИ НА УРОКАХ АНГЛИЙСКОГО ЯЗЫКА

Абдрахманова А.Ж.
КГУ «Общеобразовательная школа № 24»
отдела образования города Темиртау
управления образования Карагандинской области

Аннотация: данная статья раскрывает актуальные вопросы воспитания патриотических качеств на уроках английского языка, анализируются содержание материала программы, темы, тексты и задания учебников, используемых на уроках иностранного языка. Раскрывается коммуникативная направленность дисциплины «Английский язык», озвучиваются возможности учителя по формированию гражданско- патриотической позиции учащихся. Описан материал и методы исследования, на основе которых даны результаты и заключения. Указана использованная литература.

Ключевые слова: патриотизм, патриотические качества, Родина; гордость, традиции; обычаи; родная культура; культура страны, иностранный язык; воспитание.

Введение

Всем известно, что ведущую роль в воспитании всесторонне и гармонично развитой личности играет система образования, в частности школа, которая призвана воспитывать патриотическое самосознание. В современное время выпускник школы должен быть образованным, высококультурным человеком, нравственной личностью, патриотом своей Родины. Следовательно, школа играет огромную роль в патриотическом становлении человека.

Одно из особых мест среди множества учебных дисциплин занимает предмет «Иностранный язык». Коммуникативная функция предмета, её направленность к изучению обычаев и традиций, к изучению быта языка другого народа способствует воспитанию патриотизма. Своеобразие предмета заключается в том, что, изучая его, у учащихся формируются не только знания основ науки, но и умения, навыки применять чужой язык как средство общения, получения полезной информации. Это способствует изучению чужой культуры на сформированной национально-культурной базе родного языка. Таким образом, любые знания, приобретаемые при изучении иностранного языка, будут восприниматься только через призму знаний, сформированных в процессе овладения родной культурой.

Исходя из того, что одним из существенных направлений работы в школе является воспитание патриотических качеств личности учащихся, в современной казахстанской школе преподавание иностранного языка даёт учителю огромные возможности по воспитанию патриотизма, гражданственности, высоких нравственных качеств личности.

Материалы и методы исследования

Основываясь на том, что специфика предмета «Иностранный язык», а в частности «Английский язык», состоит в приобретении навыков пользования чужим языком в качестве средства коммуникации, получения новой полезной информации, можно сделать выводы, что на уроках английского языка у учителей имеются широкие возможности по формированию гражданско-патриотической позиции учащихся. Более того, частью коммуникативной направленности дисциплины «Английский язык» является не только изучение непосредственно самого языка, но его глубокое понимание, сравнение обычаев, традиций и быта страны изучаемого языка с родным языком, что и способствует воспитанию нравственных позиций, патриотизма, высоких нравственных качеств личности.

Как уже было отмечено, на уроках английского языка изучается как непосредственно сам язык, так и многочисленные культурные аспекты стран этого языка. Однако усвоение и осознание культур других стран без знаний о родной культуре невозможно. Поэтому, для того чтобы понять определенное культурное явление, учащимся необходимо сравнить, провести параллельные линии между данным определенным явлением и подобным в своей стране. Следовательно, знания о традициях Родины и её особенностях будут способствовать лучшему пониманию особенностей и традиций другой страны.

Подтверждение вышесказанному можно найти не только в специфике предмета, но и в самом его содержании: в темах учебной программы, содержании материала, текстах и заданиях, используемых на уроках английского языка.

Знакомство с культурой страны изучаемого языка происходит путём сравнения и постоянной оценки имевшихся ранее знаний и понятий с вновь полученными, со знаниями и понятиями о своей стране, привычках, особенностях, культуре. Так, например, изучая раздел «Food and Drink», учащимся 8-х классов предоставляется возможность не только узнать о привычках питания в Англии, но и сравнить привычки питания англичан и народа Казахстана.

В результате происходит своеобразный диалог культур устами школьников. Сравнивая, учащиеся выделяют общее и специфичное, что способствует объединению, сближению, развитию понимания и доброго отношения к стране, её людям, традициям.

В обучении английскому языку часто используется материал географического характера (достопримечательности, природа, внешний вид города, родного края и т.д.): изучаются и обсуждаются особенности географического положения и климатических условий, разнообразие природных ресурсов и характерная символика. Изучение материала такого рода тоже дает большие возможности для осуществления патриотического

воспитания школьников, так как знание о родном крае, стране и их достопримечательностях являются одной из составных частей патриотических качеств личности.

Одним из заданий по английскому языку по данной теме являются задания написать письмо англоговорящему другу об описании какого-либо интересного красивого места в Казахстане, которое ты посетил. Подобные задания имеются во всех классах. Выполняя задания, учащиеся не только показывают свои языковые знания, но и знания об определенной местности, тем самым проявляют свою патриотическую позицию.

Все темы включены в соответствующие разделы учебников английского языка, что позволяет изучать их не изолировано. Уроки английского языка посвящены обсуждению и изучению различных тем: «Достижения в образовании и спорте», «Культурные и религиозные традиции и обычаи»;

«Выдающиеся люди стран изучаемого языка, родной страны и родного города».

Таким образом, изучая раздел «Sport» в 5 классе учащиеся получают информацию о некоторых видах спорта, которые прославляют нашу страну на весь мир. В тексте «Sport in Kazakhstan» данного раздела также освещается информация об известных спортсменах, которыми прославился тот или иной вид спорта, что способствует формированию и развитию чувства гордости за нашу Родину.

Или, например, при изучении раздела «Helping and Heroes» учащимся 6-го класса предоставляется возможность ознакомиться с информацией на английском языке об исторических личностях - героях нашей страны и страны изучаемого языка. Расширение кругозора о родном крае, их героях, бесед о выдающихся людях родной страны также является частью развития патриотических чувств.

Еще одним примером является текст «Famous writers» в разделе «Drama and Comedy» в 6 классе. На основе предложенной информации об известных писателях двух разных стран учащимся предлагается заполнить таблицу по важным пунктам текста и представить содержание классу. Подобные задания способствуют развитию знаний о культурных ценностях своей страны и страны изучаемого языка, а также вызывают чувства гордости, достоинства, что приводит к патриотическому становлению личности.

Результаты исследования

Опираясь на результаты изученной литературы и проведенного анализа материалов учебника, можно выделить следующие результаты:

- содержание учебника и учебной программы содержат досточное количество материала для формирования и развития патриотического сознания и самознания учащихся;
- интересные тексты и факты о знаменитых, выдающихся людях, достопримечательностях нашей страны, культурных традициях казахов способствуют лучшему пониманию особенностей и традиций другой страны,

- тем самым развивают чувства гордости, достоинства, воспитывают патриотические качества личности.

Таким образом, приобщая детей к народным традициям, учителя иностранных языков не только расширяют и углубляют знания о национальной культуре Казахстана, но и решают задачу формирования толерантности, патриотических качеств, необходимых для всестороннего образования культурного ядра личности ребенка.

Заключение

При написании данной статьи, была изучена литература, соответствующая теме, содержание учебных программ по предмету «Английский язык» 5-8 классов, проанализированы материалы учебника 5-8 классов.

Делая выводы, можно отметить, что преподавание иностранного языка в современных школах Казахстана даёт учителю широкие возможности по воспитанию гражданственности, патриотизма, правовой культуры, высоких нравственных качеств личности. Этому и способствует коммуникативная направленность предмета.

Реализации воспитания казахстанского патриотизма способствует достаточно объемное содержание этнокультурного материала в программе иностранного языка. Таким образом, при системном освоении национальной культуры через урочные формы работы с учащимися на уроках английского языка имеется возможность формирования разносторонне развитой поликультурной личности, её мировоззрения, чувства патриотизма и национального достоинства.

Литература

1. Варганов А.В. От обучения иностранным языкам к преподаванию иностранных языков и культур//Иностранные языки в школе. -2003.-№ 2.- с.22.
2. Курманаева Д.К. К вопросу об использовании материалов местной этнокультуры на занятиях иностранного языка неязыковых специальностей.
3. Миролубов А.А. Культуроведческая направленность в обучении иностранным языкам// Иностранные языки в школе. -2001.-№ 5.-с.11-15.
4. Сергеева Е.М. Формирование патриотизма и гражданственности на уроках английского языка [Электронный ресурс] / Сергеева Е.М. – режим доступа: <http://urok.1sept.ru/статьи/642084/>
5. Virginia Evans, Jenny Doolye, Bob Obee. Excel for Kazakhstan. Grade 5, 2017.
6. Virginia Evans, Jenny Doolye, Bob Obee. Excel for Kazakhstan. Grade 5, 2018.
7. Virginia Evans, Jenny Doolye, Bob Obee. Excel for Kazakhstan. Grade 5, 2016.
8. Virginia Evans, Jenny Doolye, Bob Obee. Excel for Kazakhstan. Grade 8, 2018.

ТЕКСТ КАК СРЕДСТВО ПАТРИОТИЧЕСКОГО ВОСПИТАНИЯ

Балабаева Ж.Т.

КГУ «Школа-лицей имени Бауыржана Момышулы»
отдела образования города Темиртау
управления образования Карагандинской области

Ашкеева А.О.

ГУ «Отдел образования города Темиртау»
управления образования Карагандинской области

Аннотация. В статье рассматривается влияние текста на процесс личностного развития обучающегося и роль текстов в патриотическом воспитании школьников. Приводятся примеры использования текстов на уроках с целью патриотического воспитания.

Ключевые слова: патриотизм, патриотическое воспитание, выразительное чтение, личность, художественное произведение, текст.

Введение

Воспитание патриотических чувств у учащихся является одним из приоритетных направлений современного образования. В педагогике патриотизм определяется как «нравственное качество, которое включает в себя потребность преданно служить своей Родине, проявление к ней любви и верности, осознание и переживание ее величия и славы, своей духовной связи с ней, стремление беречь ее честь и достоинство, практическими делами укреплять могущество и независимость» [1].

Патриотическое воспитание очень важно по нескольким причинам:

во-первых, у общества стала заметной утрата традиционного патриотического сознания; во-вторых, из-за возрастания уровня информированности у молодого поколения возникают трудности в понимании сущности патриотизма. Поэтому считаем, что это направление как никогда актуально и перспективно. Без патриотического воспитания невозможно говорить ни о нравственности, ни о духовности.

Материалы и методы исследования

Особую роль в воспитании патриотизма играют учителя русского языка и литературы и учителя казахского языка и литературы. Ведь мы, учителя-словесники, должны раньше других успеть сказать важные и нужные слова, чтобы привить любовь к Родному краю, любовь к своему народу, языку.

Воспитать патриотические чувства учащихся на уроках помогает чтение художественной литературы о героизме, мужестве людей. Текст – это высказывание, которое объединено смысловой связью, последовательностью высказываний. Когда учащийся читает художественный текст, у него возникает эмоциональная реакция.

Сейчас детям бывает очень непросто сформировать такие понятия и качества, как патриотизм, ответственность за свои слова и поступки перед близкими и всем обществом, готовность критически оценивать поступающую из различных источников информацию.

Поэт Олжас Сулейменов сказал: «Во время войны наш народ закалился, обретая национальный дух. Нам нельзя забывать своих героев. Они должны быть примером для всех последующих поколений казахстанской молодежи...». Наши предки говорили: «Величие народа – в величии духа, идите по дороге жизни, не склоняя головы, не роняя чести!» - эти слова характеризуют Б. Момышулы – Героя советского союза, одного из великих сыновей казахского народа.

При работе над художественным произведением Бауыржана Момышулы «За нами Москва» на уроке русского языка и литературы для воспитания патриотических чувств учащихся используем задания творческого характера: составление кроссворда, устное рисование, озвучивание диалога героев, применение музыкальных композиций и фрагментов, элементов театрализации, составление характеристики герою, создание иллюстрации к историческому событию. Также применяем при работе над текстом стратегии критического мышления: «Синквейн», «Эссе», «Инсёрт», «Тонкие и толстые вопросы» и др. Представляем отрывки эссе учеников.

«Были интересны и поучительны взгляды Бауыржана Момышулы на воинский долг и подвиг, на трусость и страх. На уроке русского языка и литературы, после прочтения книги «Волоколамское шоссе» А. Бека, мне казалось, что Момышулы был строгим и очень жёстким человеком по отношению к солдатам. Например, когда сержант Барамбаев прострелил себе руку, чтобы отправиться в тыл, то он сурово наказал его, приговорив к расстрелу. Барамбаев должен был показать солдатам, что изменникам Родины и трусам не место на войне. Но, читая книгу «За нами Москва», я узнал, что Бауыржан Момышулы был заботливым командиром и переживал за каждого бойца. Они верили ему свято, потому что он ставил перед ними одну цель «Мы должны все выжить!». Сам Бауыржан Момышулы говорил, что вера в человека – это самое дорогое и ценное» (Эльмурат Е.).

«Мне запомнился эпизод, где Бауыржану Момышулы дали задание защищать Волоколамское шоссе. Рубеж обороны был длиной восемь километров, а у него в дивизии было всего семьсот человек. И тут командир не растерялся, он применил новую тактику - смену позиций. Эта тактика создавала у немцев иллюзию, что с ними воюет больше солдат, чем было на самом деле.

Всё это, по моему мнению, говорит о его нешаблонном креативном мышлении. Я увидела его острый ум, аналитические способности, которые позволяли ему безошибочно прогнозировать развитие событий в боевой обстановке. Радуется, что им восхищались не только наши солдаты, но и противники» (Гаухар М.).

При изучении различных тем в процессе обучения русскому языку и литературе и казахскому языку и литературе богатым материалом для воспитания патриотизма, трудолюбия являются пословицы, поговорки, афоризмы.

Например, Әркімнің өз жері - жұмақ (Родимый край для каждого - рай), Жить - Родине служить (при изучении темы «Тире между подлежащим и сказуемым»).

На уроках казахского языка используем афоризмы Б. Момышулы. Задание: выразительное чтение афоризмов. Как вы понимаете их? (Ученики высказывают свои мысли о Родине).

Предлагаем найти соответствующие высказывания. «Честь за хлеб не продавай», «Отан үшін отқа түс күймейсің», «За Родину в огонь войдя не сгоришь», «Намысты нанға сатпа», «Әділдік асықпайды – бірақ оның келері анық», «Справедливость поспешает медленно, но приходит неизбежно».

Интегрированные уроки вносят новизну восприятия. Например, на интегрированном уроке (русский язык и литература и казахский язык и литература), на тему «Пушкин и Абай» при работе над текстом беседуем с учащимися о лирике и прозе. Размышляем о великих личностях поэтов, о их месте в мировой культуре, о значении их творчества, о созвучии их лирики и идейном родстве тематики. На основе их поэтических творений рассматриваем индивидуальность и самобытность каждого поэта. На уроке ученики расставляют выразительно читают стихотворения Абая и Пушкина («Ғылым таппай мақтанба», «Во глубине Сибирских Руд»). Поэтические тексты на данном уроке обогащают духовный мир учащихся, приобщают к культурному достоянию казахского и русского народов.

В чате WhatsApp среди 5-7 классов был организован и проведен марафон «Искусство публичных выступлений», который длился со II четверти по IV четверть. Учащимся давались для выразительного чтения небольшие тексты из произведений Б. Момышулы, а также тексты и стихотворения о родном крае. В течение нескольких месяцев ученики выполняли специальные упражнения для повышения выразительного чтения. Один раз в неделю отправлялось задание. В качестве домашнего задания ученики отправляли в чат видео, в котором читали с выражением небольшие отрывки из произведения Б. Момышулы, стихотворения о Родине. В чате участники делали совместный разбор: обсуждали, правильно ли расставлены логические ударения, речевые паузы.

Результаты исследования

Таблица «Результаты работы над текстом в 5-7 классах»

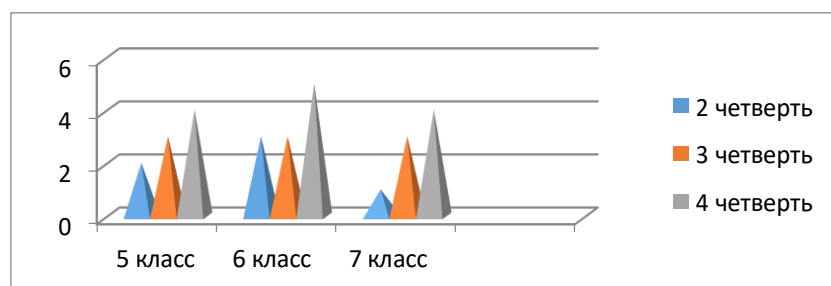

В результате проведения данной работы у учащихся наблюдается положительная динамика. В 5 классе во II четверти из 15 учащихся читало выразительно 2 ученика, в III четверти - 6 учеников, в IV четверти - 10 учеников. В 6 классе во II четверти из 27 учеников читало выразительно 3 ученика, в III четверти - 6 учеников, в IV четверти - 11 учеников. В 7 классе во II четверти из 26 учащихся читал выразительно 1 ученик, в III четверти 4 - ученика, в IV четверти - 9 учащихся.

Успех работы в данном направлении показывает то, что ученик 5 класса Конакбаев Нурсултан, принимавший активное участие в марафоне, заинтересовался этой темой, принял участие в проектной работе «Искусство публичных выступлений» и на городском конкурсе «Зерде» занял II место.

Ученики 6 класса выпустили буклет «Готовимся к публичным выступлениям». Ученики 7 класса выпустили сборник тренингов «На пути к публичным выступлениям».

Работа с текстом позволила не только пробудить патриотические чувства у учащихся, но и совершенствовать речевые умения учащихся, навыки ораторского мастерства.

Заключение

Таким образом, влияние текста на процесс личностного развития обучающегося, и роль текстов в патриотическом воспитании огромно.

В процессе работы над текстом у обучающихся формируются понятия патриотизма и качества патриотически устойчивой личности, которые впоследствии будут развиваться и укрепляться.

Литература

1. Первухина, Е. В. Патриотическое воспитание учащихся средствами русского языка / Е. В. Первухина. - Текст: непосредственный // Молодой ученый. — 2015. — № 9.1 (89.1). - С. 66-69.
2. <https://moluch.ru/archive>
3. <http://umk-spo.biz/>
4. <http://infourok.ru/statya-patriotizm>
5. Русский язык и литература: Учебник для 7 класса общеобразовательной школы с казахским языком обучения/ У.А.Жанпейс, - Алматы: Атамұра, 2017.-288с.

ШКОЛЬНОЕ КРАЕВЕДЕНИЕ КАК ИНСТРУМЕНТ ПАТРИОТИЧЕСКОГО ВОСПИТАНИЯ ШКОЛЬНИКА

Кун С.В.

КГУ «Общеобразовательная школа № 21»
отдела образования города Темиртау
управления образования Карагандинской области

Аннотация. В статье раскрывается опыт работы школьного краеведения как один из инструментов развития патриотических ценностей подрастающего поколения. Обосновывается целесообразность краеведческой работы как прогрессивное начинание для сохранения национального кода. Представлен алгоритм действий от идеи к достижению цели. Параллельно рассматривается вопрос сотрудничества разных возрастных категорий как средство формирования полиязычной культуры учащихся, возрождение исторического и духовного наследия.

Ключевые слова: патриотическое воспитание, школьное краеведение, сакральные места, метод проекта, национальный код

Введение

На этапе современного развития казахстанского общества, в условиях модернизации общественного сознания, сегодня представляется особо важным сохранение собственного национального кода, своей культуры и национальной идентичности.

Мы знаем, что восстановление и возрождение нашего исторического и духовного наследия, воспитание духовности и гражданственности невозможно без уважения к своей истории, культуре, родному краю.

Мне, как учителю истории, хочется провести небольшой экскурс в историю зарождения понятия «краеведение». Зародилось оно еще во времена М.В. Ломоносова и доказало свою жизненность и необходимость на сегодняшний день. Уважая идеи советского прошлого, я хочу вспомнить слова Михаила Ивановича Калинина, Председателя Президиума Верховного Совета СССР, который говорил, что «патриотизм начинается с углубленного познания родного края».

И ведь действительно, школьное краеведение – это прогрессивное начинание дореволюционной русской педагогики. Начало ему было положено К.Д. Ушинским, который разработал первоосновы краеведения и дал научно – психологическое обоснование целесообразности использования окружающего материала в обучении, начиная с первых классов. Он же ввел в педагогику термин «окрестнография», определил его значение в обучении родному языку и главное, нравственному воспитанию.

В середине 20 века А.Е. Ставровский дает определение школьному краеведению как «... изучению родного края на учебных занятиях по основам наук, углубляющееся к самостоятельной классной работе учащихся под руководством учителей».

Материалы и методы исследования

Как известно, любое школьное начинание во многом зависит от заинтересованности самого учителя и от того, как он сумеет заинтересовать поисковой деятельностью своих учеников.

Понимая, что работа в условиях пандемии и дистанционного обучения могла быть малоактивна, а вдохновение необходимо пополнять регулярно, среди педагогов была проведена ТЭД-конференция «Как я провел отпуск в условиях пандемии». Оказалось, что многие учителя не выезжали за пределы области, но выбрали для себя те маршруты отдыха, где людей мало, а познавательного интереса много. Где они побывали? Каркаралы, Актогай, Жанаарка, Бухар жырау. Там, как известно, очень много сакральных мест. Это натолкнуло нас к идее общешкольного ПРОЕКТА в области краеведения, к научно-исследовательской деятельности с учащимися в направлении изучения края.

Исходя из анализа исторического прошлого, перспектив построения будущего и национальной идеи возрождения нашего исторического и духовного наследия, мы решили запустить start up школьного Проекта

«Жемчужины Центрального Казахстана».

Педагоги, впервые выступившие в роли «стартаперов», предложили идеи, которые затрагивали разные направления краеведческой работы:

1. Научное краеведение.
2. Культурно-просветительное краеведение.
3. Прикладное краеведение.
4. Учебно-воспитательное краеведение.

В Проект были вовлечены учителя самых разных учебных предметов: учителя начальной школы, истории и географии, музыки и художественного труда, английского и казахского языков. Очень важно было выстроить целостное видение единого проекта. Ведь в чем главное назначение школьного краеведения? Это не только всестороннее изучение своей местности и накопление краеведческого материала, но и использование этого материала в преподавании учебного процесса.

Согласно «Атласу новых профессий», из 140 профессий будущего как минимум 10 новых будут иметь отношение к системе образования. Обучая старшеклассников формам работы на сайте My college, мы впервые узнали, что к 2025 году появится профессия «Организатор проектного обучения». Это, как сказано в Атласе, «специалист по формированию и организации образовательных программ, в центре которых стоит подготовка и реализация проектов из реального сектора социальной сферы...». Мы решили совместить два направления: профориентацию и краеведение. Провели среди учащихся диагностику «Мои профессиональные предпочтения», выявили «организатора» и приступили к планированию проекта в формате «open face:

открытое пространство». Используя технологию «форсайт» как формат коммуникации, учитель-ученик-родитель, участники, вовлеченные в Проект, смогли договориться по поводу видения образа будущего, а также согласовать действия по реализации проекта. Таким образом, работа стала выстраиваться через Coworking.

Какой готовый продукт мы хотели увидеть? Прежде всего, это систематизация сакральных мест Центрального Казахстана и воспитание гражданина, способного ценить и уважать историю предков, а также продвигать идеи сохранения исторического наследия отеческого края через исследовательские и прикладные проекты.

Результаты исследования

По завершению годового цикла работы, прошел форум «Жемчужины Центрального Казахстана», на котором были представлены проекты, выполненные учащимися под руководством своих учителей:

1. ТЭД-конференция «По следам исторического прошлого».
2. Артефакты «Святыни Центрального Казахстана руками ребенка».
3. Историческое наследие «Раскрываем тайны сакральных мест».
4. Малоизвестное об известных людях Центрального Казахстана.
5. В гости в школьный музей - «Знакомьтесь, Центральный Казахстан: вчера и сегодня».

6. Туристические маршруты «По сакральным местам Сары-Арка». Концепция школьного Проекта по краеведению была определена как:

– междисциплинарный педагогический процесс организации различных видов деятельности обучающихся по изучению, сохранению и популяризации исторического наследия Карагандинской области;

– основа организации краеведения - принципы программы «Рухани Жангыру»;

– школьное краеведение как средство формирования полиязычной культуры учащихся через реализацию образовательных и организационно-деятельностных программ, построенных с учетом интересов школьников.

При организации Проекта были учтены возрастные особенности школьников. Работа по сопровождению самореализации интересов учащихся строилась в 4 этапа. Каждый этап расширял, углублял, дополнял следующий:

– учащиеся начальной школы подготовили макеты сакрального края;

– 5-6 класс создали видеогазету, где представили информацию на английском и русском языках;

– 7-8 класс работал над созданием Книги, в которой собрана информация известных современных людей, но мало кто знал о том, что они выходцы из Карагандинской области;

– 9-10 класс подготовил туристический маршрут по созданной отдельной «странице» Школьного музея «Жемчужины Центрального Казахстана»;

– 11-классники оформили результаты работы всех участников Проекта в электронный формат интерактивной карты.

Работа над проектом не закончена, это только начало. Однако, хочется оглянуться назад и задать себе вопрос: для чего этот Проект был нами инициирован?

Известно, что для более углубленного изучения истории, природы, культуры родного края в школьную программу 5-7 классов уже введен интегрированный учебный курс «Краеведение» в рамках учебных предметов история Казахстана, казахская литература, география, музыка. Кроме того, этот предмет изучался на классных часах, внеклассных мероприятий, музейных уроков.

Издательством «Алматы кітап» уже разработана общая хрестоматия «Краеведение», в том числе на электронных носителях.

Во многих регионах Казахстана проведены областные и республиканские конкурсы юных краеведов.

Несмотря на представленный перечень проведенных мероприятий, наш ответ на поставленный проблемный вопрос очевиден: школьный проект

«Жемчужины Центрального Казахстана» помогает ответить на следующие вопросы: с помощью каких приемов, методов и форм можно познать родной край? Как уйти от стереотипов подачи материала? Как использовать приобретенные навыки для формирования духовно-нравственной личности ребенка?

Заключение

Содержание проделанной работы позволяет сделать выводы: готовность и желание детей быть полезными своему народу, вносить свой вклад в улучшение жизни родного края необходимо формировать, вооружая детей знаниями о своем крае через практико-ориентированные творческие задания. Тогда, находясь в зоне ближайшего развития, каждый ребенок будет стремиться выйти за его пределы, так как он видит, что это желание не у него одного, есть такие же сверстники, или те, кто постарше, кто готов к творчеству, идеям и креативу. Здесь важно нам, педагогам, использовать технологию Геймификации, которая отличается от игровых практик тем, что образовательные цели, оставаясь в приоритете, выдвигают приемы игры, которые помогают сохранять внутреннюю мотивацию к осуществлению образовательных задач. В данном случае учащийся не берёт на себя чужую роль, а действует из личных побуждений.

Подытоживая итоги работы, вновь обращаюсь к историческому прошлому, словам советского филолога, культуролога, искусствоведа, доктора филологических наук Дмитрия Сергеевича Лихачёва: «Краеведение учит людей любить не только свои родные места, но и знать о них. Приучает интересоваться историей, искусством, литературой, повышать свой культурный уровень».

И от себя добавлю, что только тот педагог достигнет цели, который не просто будет хорошо учить детей, а будет помогать им думать иначе!

Литература

1. Барков А.С. Ещё о научном краеведении // Вопросы методики и истории географии. М., 1961. - 80 с.
2. Григорьев Д.В.: Внеурочная деятельность школьника. Методический конструктор: пособие для учителя/ Д.В. Григорьев, П.В. Степанов. – М.: Просвещение, 2010.
3. Краеведение: пособие для учителя// А.В. Даринский и др. – М., 1987.
4. Озеров А.Г. Этнография и краеведение – организация и проведение практических исследований. Издательство: Юный краевед. Москва, 2014.
5. Педагогика. / Под ред. П. И. Педкасистого. — М.: Педагогическое общество России, 2002.

ҰЛТТЫҚ ҚҰНДЫЛЫҚТАР НЕГІЗІНДЕ ӘСКЕРИ-ПАТРИОТТЫҚ ТӘРБИЕ БЕРУ

Куанбаева А.А., Тусупбеков М.Р.
Қарағанды облысы білім басқармасының
Қарағанды қаласы білім бөлімінің
«№ 36 жалпы білім беретін орта мектебі» КММ

Аннотация. Бұл мақалада жалпы білім беретін орта мектепте ұлттық құндылықтар негізінде әскери-патриоттық тәрбие беруді жүзеге асыру жолдары қарастырылған. Оқушылардың ұлттық тарихымыз бен мәдениетімізге қызығушылығын арттыру, елжандылыққа тәлім-тәрбие беруге бағытталады.

Түйінді сөздер: ұлттық құндылықтар, әскери-патриоттық тәрбие, жауынгерлік өнер, атқа міну мәдениеті, патриотизм, елді қорғау, қазақ батырлары, клуб, ұлттық рух, әскери жаттығулар.

Кіріспе

Қазіргі таңда қоғамның әлеуметтік сұранысының негізі жан-жақты дамыған жеке тұлғаны қалыптастыру. Бұл жеке тұлғаның жан-жақты дамуын қамтамасыз ететін іс-әрекет түрлері арқылы іске асады. Біздің алдымызда

«бабаларының игі дәстүрін сақтайтын», «күллі әлемге әйгілі, әрі сыйлы өз елінің патриоттары» болатын ұрпақ тәрбиелеу міндеттері жатыр.

Отаншылдық сезім – ұлт рухының деңгейінің айнасы, өлшемі. «Баланды өз тәрбиенмен тәрбиелеме, өз ұлтыңның тәрбиесімен тәрбиеле» деген екен дана халқымыз. Сондықтан да, сан ғасырлар бойы сұрыпталған ұлттық құндылықтарымызды оқу-тәрбие процесіне енгізу арқылы ұлттың тұнып тұрған асыл мұралық рухани байлығынан болашақта ел билейтін ұрпақтарды сусындатып, ұлтшылдық пен отаншылдыққа баулып, өз халқын, өз мемлекетін көздің қарашығындай қорғайтын, бойында ұлттық санасы қалыптасқан тұлғаларды тәрбиелеп шығару – жалпы ұлттың алдында тұрған

ұлы міндет болып отыр. Елдің туын көтеріп, тәуелсіздік талаптарын орындау ісіне батыл бетбұрыс жасаған бүгінгі таңда адамзаттық игіліктерді, халқымыздың ғасырлар бойы армандаған мәдени-рухани мұрағаттары мен ұлттық тәрбие саласында жұмыс жасау басты міндетіміз. Ұлтымыздың көрнекті мемлекет және қоғам қайраткері Мұстафа Шоқай: «Ұлттық құндылықтардан жұрдай рухта тәрбиеленген ұрпақтан халқымыздың қажеті мен мүддесін жоқтайтын пайдалы азамат шықпайды» - деген болатын. Қандай да бір елдің рухани мәдениеті, әдебиеті мен өнері, ғылым мен техникасы, әлеуметтік жағдайы, материалдық өндірісінің ең маңызды жетістіктері тәрбиесінен көрінуі арқылы оның ұлттық құндылықтарының мәніне ие болады және өскелең ұрпақтың азаматтығы мен отаншылдықты, рухани-адамгершілік жан-дүниесі қалыптасуына белсенді түрде ықпал етеді.

Материалдар мен зерттеу әдістері

Мектеп оқушыларына ұлттық құндылықтарға негізделген әскери-патриоттық тәрбие беру біздің мектепте «Сұңқар» клубының жұмысын ұйымдастыруда жүзеге асырылады. «Сұңқар» клубы Қарағанды облысының

«Патриоттық және әскери-спорттық федерация клубтарының» қоғамдық бірлесітігінде тіркелген. Сабақтан тыс уақытта клуб мүшелері жеке қызығушылығына қарай спорттық секцияларға қамтылған. ҚР Қорғаныс министрлігінің РМҚК Қарағанды филиалы Кеңес одағының батыры Мартбек Мамыраев атындағы әскери-техникалық мектебімен арнайы келісім шартқа отырып, әскери мектеп базасында әскери жаттығуларды жүргізеді. Клуб оқушылары әртүрлі әскери-патриоттық бағыттағы жарыстар мен байқаулардың жеңімпазы.

Оқушыларға жауынгерлік өнер, тарихи тұлғалардың батырлығы үнемі насихатталып отырады. Ақ найзаның ұшымен, ақ білектің күшімен ұлан-ғайыр жерімізді мұраға қалдырған батырларымыздың ерлігі бүгінгі ұрпаққа аманат. Отанын сүйген, елін жаудан қорғау үшін қасық қаны қалғанша аянбай шайқасатын Қобыланды, Қамбар, Ер Тарғын, Алпамыс тұлғалары. Елін, жерін сырт жаулардан қорғаған Қабанбай, Бөгенбай, Наурызбай, Ағыбай т.б. сияқты мыңдаған қазақ батырлығы, әскери ерлігі халық арасында жоғары бағаланған. Қазақ батырларының жауынгерлік өнері, шабандоздығы, мергендегі, ерен ерліктері жастарға үлгі, өнеге.

Зерттеу нәтижелері

Клуб мүшелерінің қызығушылығын тудырған да атқа міну, шабандоздық өнер көшпенділердің әскери-жауынгерлік кезеңнен бастау алғанын білетін. «Қайрат» КММ ұлттық ат спорты түрлері бойынша балалар және жасөспірімдер спорт мектебіне барып клуб мүшелері атқа мінуге машықтануда. Оқушыларымыз қалаға іргелес жатқан «Тоғызқұдық» ауылына барып этнотуризм атқа міну мәдениеті, шабандоздық өнер, бес қаруды қолданудың жауынгерлік тәсілдерін үйренді.

Клуб қыздары да өз кезектерінде ұлдардан қалыспай атқа мінуді жетік меңгерді. Атқа міну мәдениетінің қалыптасуын меңгеріп, оқушыларымыз ат әбзелдерінің түрлері, атты баптау, ат күтімі сияқты тәжірибелі атбегілерден

кеңестер алды. Ат үстінде жауынгерлік өнер көрсетіп ҚР Тәуелсіздігінің 30 жылдығына қаламыздағы әскери патриоттық клубтардың тәрбиеленушілеріне челлендж жолдады.

«Қайрат» КММ ұлттық ат спорты түрлері бойынша балалар және жасөспірімдер спорт мектебіне өткен садақ ату жарысына қатысып, мергендіктен бақ сынасты.

Ұлттық өнердің бір түрі қыран құсты баптау, «Сұңқар» клубының оқушыларының қызығушылығын тудырды. Әйтседе, «жүйрік ат, қыран бүркіт, ұшқыр тазы...» - жігіттің жігітіне жарасар, серінің серті мен серігіндей киелі өнерді жанына балаған елдің ұрпағы болғандықтан шығар, ендігі жерде халқымыздың атадан балаға жалғасып келе жатқан өлмес мұрасы-құсбегілікті спортқа алып келуді ойластыру қажеттілігі бар.

Шабандоздық, мергендік сынды қасиеттермен бірге оқушылар қазақша жекпе-жек, қазақша күрес, қоян-қолтық ұрыстан да оқушылар түрлі байқауларға қатысуда. Ата-бабамызда «жекпе-жек», «жұдырықтасу,

«үшкүрес», «алыпсоқ» сынды жалаң қолмен ұрыс салар әскери өнер түрлері болған екен. Қазақта «қайшылап тебу», «шықшыттан немесе құлақшекеден ұру», «тізесін батыру», «жұдырық иіскету», «қабырғасын қақырату»,

«көкжелкеден қонжиту», «қоян-қолтық ұрыс» сынды тіркестер бар. Демек, біздің бабаларымыз да жалаң қол мен аяқты тар жерде қару деп білген. Қарусыз жауына тойтарыс берудің амал-тәсілдерін үйренген. Қазақша күрес пен қоян-қолтық ұрыстан біздің болашақ жауынгерлеріміз де тамаша жетістіктерімен мақтана алады.

Қорытынды

Қорытындылай келе, мақаланы даңқты қолбасшы, ұлы тұлға Б.Момышұлының - «Мен өзімнің ұрыстағы тәжірибеменнен солдаттын бойында жауынгерлік қасиетті тәрбиелеуде, халықтың басынан өткен жауынгерлік жолдары мен ұлттық дәстүрлердің маңызы зор екендігіне көзім жетті» - деген пікірімен аяқтаймын. Ұлттық құндылықтар негізінде әскери- патриоттық тәрбие беруді жүзеге асырудағы өз тәжірибемізбен бөлісіп, ұлттық тәрбие берудегі шараларымызды оқырмандар назарына ұсынамыз.

Әдебиет

1. М.Мырзахметұлы «Бауыржан батыр» «Жалын», 1991 ж. 347 бет.
2. М.Мырзахметұлы «Айналған аңызға Момышұлы» Тараз 2000 жыл. 239 бет.
3. «Қазақстан Республикасындағы білім беруді дамытудың 2025 жылға дейінгі тұжырымдамасының» мазмұны. ҚР Үкіметінің 2021 қаулысымен бекітілген
4. <https://e-history.kz/kz/news/show/456/> © e-history.kz
5. Мемлекеттік тілді дамыту институты ресми сайты <https://mtdi.kz/m/akparat/id/265>

ВОСПИТАНИЕ ПАТРИОТИЗМА И ГРАЖДАНСТВЕННОСТИ ОБУЧАЮЩИХСЯ НА УРОКАХ РУССКОГО ЯЗЫКА И ЛИТЕРАТУРЫ

Кантарбаева Г. КГУ «Школа-лицей № 66»
отдела образования города Караганды
управления образования Карагандинской области

Аннотация. В статье описываются формы работы с учащимися по патриотическому воспитанию. В частности, автор даёт описание видов работ на уроках русского языка и литературы, внеклассных мероприятий. Автор делится опытом работы по историко-краеведческому направлению. Также предлагает темы, проблемные вопросы для обсуждения в целях создания условий для становления и развития патриотических черт, установок обучающихся, готовности их к активной гражданской деятельности.

Ключевые слова: патриотическое воспитание, уроки русского языка и литературы, историко-краеведческое направление, региональный компонент, исследовательский проект, внеклассные мероприятия, обсуждение, проблемные вопросы, права и обязанности.

Введение

Патриотическое воспитание в школе предполагает формы работы, способствующие становлению высоконравственной личности, человека с твердой социальной позицией, истинного гражданина своей страны. Оно, прежде всего, направлено на создание условий для становления и развития патриотических черт, установок обучающегося, готовности к активной гражданской деятельности. Патриотическую личность отличают гордость за свою Родину и преданность ей, уважение к истории своего народа, языку, социально-активная деятельность на благо Родины, а также готовность защищать Родину, служить в армии. Следовательно, перед школой и нами, учителями, стоит задача первостепенной важности: формирование патриотического мировоззрения учащихся через развитие национального, гражданского самосознания. Достигается это через создание педагогических ситуаций, направленных на формирование готовности к защите Родины и разработка, проведение практической деятельности, направленной на развитие патриотизма (конкурсы, уроки мужества, вечера памяти, сборы, спортивные соревнования).

Материалы и методы исследования

Можно заставить подростка решить задачу или выучить правило. Но возможно ли заставить любить страну, в которой он живёт? Однозначно, нет. Как учитель русского языка и литературы часто работаю по историко-краеведческому направлению, которое включает освоение истории края.

Провожу музейные уроки, видеоэкскурсии, уроки памяти, литературные вечера, встречи с ветеранами, поисковые работы. Знакомство с прошлым родного города, интересными фактами, просмотр старых фотографий, видеозаписей пробуждают интерес к прошлому и гордость за родной город.

Для моих учеников стало традицией исследовать семейные архивы и писать исследовательские работы под рубрикой «Герой семейного альбома». Отмечу участие детей с названными работами в различных научно-практических конференциях и конкурсах. Эти работы связаны с исследованием судеб героев и ветеранов войны на основе фотографий из семейных альбомов, вырезок из газет и других документальных материалов, хранящихся в семьях участников Великой Отечественной войны. «Его именем названа улица моей школы» - исследовательский проект, посвящённый жизни и подвигу генерала Дмитрия Карбышева. Учащихся заинтересовала личность человека, в честь которого получила своё наименование улица, на которой расположена наша школа.

Использование регионального компонента, я считаю, наиважнейшим моментом в патриотическом воспитании обучающихся. Ведь патриотизм — это, прежде всего, чувство гордости за свой родимый край - землю, где ты родился. Исследование истории родного края пробуждает интерес и любовь к малой родине, земле своих предков. Именно эти цели воспитания, в первую очередь, преследовал научно-исследовательский проект по русскому языку «Лингвистический анализ названий улиц Караганды». Ученицей была проделана огромная работа по сбору материала об улицах Караганды, истории происхождения названий улиц, их переименований в различные периоды развития города. Одноклассники помогали с фотографированием исторических объектов Караганды, улиц, тем самым вовлекаясь в интересный мир познания истории города, людей, живших и живущих здесь. Проект был презентован на школьной НПК, затем в Республиканском конкурсе «Зерде».

Неоспорима в патриотическом воспитании ценность увлечения обучающихся творческим проектом, театральной постановкой и др. Традиционны в практике школы конкурсы инсценированной песни, приуроченные ко Дню Победы. Дети разучивают песни «Журавли»,

«Землянка», «Алёша», «Синий платочек», «День Победы», ставят по ним мини-спектакли. Помогают в подготовке к подобным мероприятиям занятия вариативного компонента по языку и литературе. Работа над содержанием произведений помогает учащимся вжиться в образ, проникнуться духом мужества и стойкости. Этому способствуют и литературные конференции

«Штыком, пером и словом», «Славили Отчизну меч и слово», где дети читают стихи, рассказывают о писателях и поэтах, о произведениях военных лет и современности, делятся своими собственными сочинениями.

Как учитель русского языка и литературы часто провожу литературные гостиные: «Литература огненных лет», «Поэты Караганды», «Философия

«Слов назиданий» Абая». Цели развития речи на уроках языка и литературы

достигаются чаще всего работой над текстами воспитательного поучительного характера. В практике часто использую притчи, тексты с интересным познавательным содержанием.

Целям патриотического воспитания служит и интеграция предметов. В 11 классе, работая над эссе «Я - патриот, а это значит...», «Долгая дорога к Независимости», обучающиеся используют знания, полученные на уроках истории. Это и деятельность алашординцев, с которых начинается долгая дорога к независимости нашего народа, это и герои Великой Отечественной войны, возложившие на алтарь свободы свои жизни. При изучении раздела

«Высшая ценность - права человека» учащиеся знакомятся со статьями

«Всеобщей декларации прав человека», разновидностями прав и свобод. На уроках проводятся деловые беседы по проблемным вопросам: *Как реализуются в нашей стране права человека? Как защитить свои права? Какие права и обязанности из Всеобщей декларации прав и свобод человека нашли отражение в Конституции Республики Казахстан? Как вы думаете, когда нарушаются права человека? Приходилось ли Вам быть свидетелем таких ситуаций?* После обсуждений выпускники пишут эссе на тему «Я и мои права». Актуально при изучении подобных тем научить детей разграничивать права и обязанности. С последними, как известно, у обучающихся, не всегда всё гармонично. Для обсуждения по стратегии

«Авторский стул» использовалось утверждение Бернарда Шоу: «Патриотизм

–это убеждение, что твоя страна лучше других потому, что именно в ней ты родился». Учащиеся высказывают своё мнение, учатся отстаивать свою точку зрения. Тем самым очевидно, что работа на уроках языка и литературы тесно переплетена с воспитанием подрастающего поколения.

Если подростковый возраст – время открытий, формирования собственной системы убеждений и взглядов, то в старших классах происходит укрепление активной гражданской позиции. Для учащихся старших классов актуальны такие формы патриотического воспитания, как диспуты, круглые столы, форумы, обсуждение ситуаций с острой социальной проблематикой. Учащиеся тренируются отстаивать свою позицию. Приведу некоторые примеры вопросов для обсуждения в дебатах и диспутах:

– *В философском словаре дано такое определение патриотизму: «нравственный и политический принцип, социальное чувство, содержанием которого является любовь к Отечеству, преданность ему, гордость за его прошлое и настоящее, стремление защищать интересы родины». А как вы считаете, кого можно назвать истинным патриотом? Что, на ваш взгляд, вы можете сделать для своей родины?*

– *«Патриот - не тот, кто расхваливает свою страну налево и направо, а тот, кто вносит свой вклад в улучшение своей страны любым возможным способом». - Вы согласны с этим высказыванием или нет? Обоснуйте свой ответ, аргументируйте.*

– *Что вы можете сделать во благо своей малой родины в данный момент?*

– *Что вы можете сделать во благо своей малой родины в будущем?*

– *Что вы можете сделать во благо будущего своей страны?*

Заключение

Таким образом, на протяжении всего учебного процесса ведётся целенаправленная работа по воспитанию и обучению личности на основе общечеловеческих ценностей [1], воспитанию активных будущих граждан страны, развитию у обучающихся ответственности и духовности.

Литература

1. Государственная программа развития образования и науки в Республике Казахстан на 2020–2025 годы. <https://adilet.zan.kz/rus/docs/P1900000988> - Нурсултан, 2021.

2. Агапова И.А. Патриотическое воспитание в школе. – М.: Айрис-пресс, 2002.

3. Лутовинов В.И. Патриотическое воспитание молодежи: концепция, программа, организационно-методические основы: пособие для педагогов, руководителей образовательных учреждений и организаторов работы с молодежью. – М.: АПК и ПРО, 2001.

4. Масырова Р.Р., Молдажанова Н.С., Бектурганова А.С. Особенности духовно -нравственного воспитания обучающихся./ Вестник КазНПУ/ Алматы, 2015

ГРАЖДАНСТВЕННОСТЬ И ПАТРИОТИЗМ ЧЕРЕЗ КУРС «ДОБРОПОРЯДОЧНОСТЬ И ЭТИКА»

Сагандыкова О. Г.
КГУ «ОШ имени академика Е.А. Букетова»
отдела образования города Караганды
управления образования Карагандинской области

Аннотация. В статье рассматриваются национальные основы и принципы культуры добропорядочности, как через воспитание добропорядочности воспитывается «гражданственность» и «патриотизм» у учащихся младшего подросткового возраста.

Как государство, общество, так и семьи строят свое благополучие на принципах добродетели, которую чрезвычайно трудно овладеть за один месяц или год. Это качество воспитывается, практикуется и передается через примеры из поколения в поколение. Учителя и родители играют решающую роль в этом процессе. Они дают первые прикладные социальные модели поведения детям и становятся ценностными маяками в жизни молодых людей.

Ключевые слова: добропорядочность, гражданственность, патриотизм, служение народу, этические нормы, национальные ценности.

Введение

На разных этапах развития гражданственность понималась как общественно-государственный патриотизм, то есть сознание и чувство принадлежности к многонациональному государственно-организованному обществу, включающему в себя уважение к государству, конституции, законам, государственным символам, готовность защищать государственный строй, законопорядок. [1].

В характеристике «гражданских доблестей», которые В.И. Даль определил как «мирные и миротворные; честь, любовь и правда», прослеживается специфика понимания гражданственности как духовно- нравственного объединяющего начала, приоритет морали над правом, что соотносится со сложившейся традицией решать все вопросы с позиции не столько правовых, сколько нравственных начал.

Если говорить о государственных интересах, то успех модернизации Казахстана напрямую зависит от раннего восприятия подрастающим поколением пропагандируемой идеологии, стереотипов поведения, духовных ценностей. Одним из главных направлений при этом должно стать воспитание молодого поколения в духе нетерпимости к любым проявлениям коррупции. О.Бектенов. [2].

Материалы и методы исследования

Осознавая важность воспитательного процесса в глубинной превенции коррупции, в школе введен вариативный курс «Добропорядочность и этика», нацеленный на формирование культуры добропорядочности среди учащихся.

В обучении добропорядочности выделяют три важных раздела:

- нетерпимость к любым проявлениям коррупции;
- соблюдение этических норм и принципов в общественной жизни;
- соблюдение законов и правил.

Обучение по этим направлениям, можно воспитать у подростков основы добропорядочного поведения. А это важный шаг в развитии демократического и высоко гражданского общества. Курс

«Добропорядочность и этика» помогает в реализации данной задачи.

Мы не можем этими уроками изменить полностью взаимодействие в школьном сообществе. Но верим, что они помогут выстроить отношения, которые базируются на уважении и доверии. Ведь это тоже о добропорядочности.

Работая над развитием ценностей добродетели, добропорядочности, мы делаем значительно больше, чем простыми разговорами о коррупции.

Для реального обучения добропорядочному поведению важно не только говорить о том, что правильно, но и что неправильно. Не менее важен социум и то, как построены отношения между учителем, учеником и родителями.

В моей программе курса «Добропорядочность и этика» учтены взгляды детей, учителей, родителей. Современная методика, международный и казахстанский опыт, разработанный с учетом возрастных особенностей детей младшего подросткового возраста, предоставляет практические упражнения и примеры. Осуществляется формирование:

- первоначальных понятий и основ знаний по правам и обязанностям человека, охране общественного порядка, чувства ответственности;
- нравственных качеств и добропорядочности на основе национальных ценностей, народных традиций и духовного наследия выдающихся личностей (Абая, Казыбек би. Бауржан Момышулы. Толе би, Сакена Сейфуллина, Аль-Фараби и др.);
- навыков анализа асоциальных, антиобщественных явлений, объективной оценки информации и предупреждения их вредных воздействий;
- умения выражать собственные взгляды, подтверждать их примерами, учитывать мнения других лиц;
- этического поведения, демонстрируя добросовестность, добропорядочность, справедливость, честность, ответственность;
- умения общаться с учетом особенностей других людей;
- умения объяснять, почему нужно действовать добропорядочно, справедливо.

Патриотизм и служение народу – основные показатели добропорядочности государственных деятелей и служащих. Служение народу, идея патриотизма всегда являлись для нашего народа выше всех интересов.

В истории великой степи было много примеров о том, как правители верно служили во благо народа. Добропорядочность обусловила их верность служению народу.

В разделе программы «Национальные ценности и добропорядочность» представлены яркие примеры патриотизма, гражданственности выдающихся общественных и государственных деятелей казахского народа.

Безупречная верность идеалам страны, справедливость во власти, правда во всем помогли Толе би достичь высокого исторического уровня. Публицист, статист, переводчик, ученый, экономист, демократ, государственный деятель, лидер национального движения «Алаш» Алихан Букейханов в своих высказываниях подчеркивает важность воспитания характера человека в служении народу: «Стремление служить нации и народу – это не от знаний, а от характера» [3].

Наши занятия рассчитаны на коллективную, групповую и индивидуальную работу. Они построены таким образом, что один вид деятельности сменяется другим. Это позволяет сделать работу детей динамичной, насыщенной и менее утомительной. Разнообразны формы уроков:

1. Урок – игра.
2. Урок-размышление.
3. Брейн – ринг.
4. Урок-тренинг.
5. Уроки нравственности в притчах, легендах, сказках.
6. Урок-экскурсия.
7. Создание модели добропорядочного человека.
8. Итоговый урок. Квест.

В ходе урока используются различные приемы работы, среди которых тесты, способствующие воспитанию внутренней самооценки учащегося, обсуждение ситуаций из жизни, когда перед учащимся стоит дилемма выбора:

Результаты исследования

Данный курс приносит положительные результаты как часть экосистемы, в которой растет ребенок: школа, дом и микросреда. Наши вложенные совместные усилия, энергия и вера в образование, в общественную добропорядочность меняют казахстанскую систему образования на благо целого общества и государства. Подростки, которые сегодня стали первыми участниками программы по воспитанию добропорядочности, в будущем станут предпринимателями, политиками, судьями, педагогами и учеными с незапятнанной честью и образцом добропорядочности, настоящими патриотами своей Родины.

Заключение

Общественное сознание – основа, определяющая уровень духовности и патриотизма общества, которые, в свою очередь, меняются в зависимости от соответствия принципам национальной идеологии. Национальная идеология передается из поколения в поколение через образование, личностные примеры и воспитание. Отсюда можем утверждать, что изменение уровня добропорядочности общества зависит от степени включения большинства населения в основы национальной идеологии. Основная опора и ядро национальной идеологии – это история. Воспитание подрастающего поколения, знающего настоящую историю, формирует у молодежи сильную волю и здравый ум, не доверяющий ложным вещам. Поколение, знающее историю, становится настоящими гражданами и патриотами своего общества.

Литература

1. Кузнецова Л.В. Развитие содержания понятий «гражданственность» и «гражданское воспитание» в педагогике XX в. Преподавание истории и обществознания в школе. — 2006. — № 9. — С. 18.
2. https://www.inform.kz/ru/istoki-korrupcii-zarozhdayutsya-v-neverno-rasstavlennyh-akcentah-vospitaniya-olzhas-bektenov_a3807062
3. Кабылдин А. Национальные основы культуры добропорядочности. Правительство Государственная Служба.- №3- (78) 2021 Международный научно-аналитический журнал.
4. Антикоррупционная Стратегия Республики Казахстан на 2015-2025 годы. Астана, 2014 год (с изменениями в соответствии с Указом Президента РК от 27.05.20 г. № 341)
5. Воронин А. С. Словарь терминов по общей и социальной педагогике. — Екатеринбург: ГОУ ВПО УГТУ-УПИ, 2006. - 135 с.

УЧАСТНИКИ ВЕЛИКОЙ ОТЕЧЕСТВЕННОЙ ВОЙНЫ КАК ПРИМЕР ДЛЯ ПАТРИОТИЧЕСКОГО ВОСПИТАНИЯ УЧАЩИХСЯ

Тлемисова В.В.
КГУ «Общеобразовательная школа № 22»
отдела образования города Темиртау
управления образования Карагандинская область

Аннотация. Проблема воспитания молодого поколения на примере исторического опыта Великой Отечественной войны в нынешних условиях является очень востребованной. Патриотическое воспитание молодежи

неразрывно связано с историей нашей Родины. Великая Отечественная война явилась жесточайшим испытанием для всего советского народа, проявившего массовый героизм, патриотизм, беззаветную преданность Родине. Бесспорно, исторический навык Великой Отечественной войны способен оказать большое воздействие на формирование личности учащихся. Патриотизм всегда был, есть и будет оставаться основным фактором развития личности в нашей стране.

Ключевые слова: патриотизм, Великая Отечественная война, воспитательный процесс, Родина.

Введение

Великая Отечественная война стала для меня и моих сверстников лишь дальним эхом прошлого. О событиях тех времен мы узнаем из книг, фильмов, рассказов ветеранов войны. Война ворвалась в жизнь нашего государства и всех советских людей абсолютно непредвиденно, хитро и жестоко. В июне одна тысяча девятьсот сорок первого года гитлеровская Германия коварно напала на Советский Союз. Война принесла много горя и бед семьям наших соотечественников. Она унесла миллионы жизней. Те, кто уцелел и испытал все ужасы этой войны, долгое время не могли избавиться от преследовавших их ужасных воспоминаний, да и не смогли многие. И, правда, наша страна уже много лет живет под миролюбивым небом, солдаты Великой Отечественной войны постоянно будут помнить руины освобожденных городов и сел, полные горя и слез глаза матерей, утративших сыновей, лица детей, рано подростков и ставших сиротами. Миллионы человеческих душ искалечила война.

В нашей стране не было семьи, которую так, либо по-другому не коснулась бы война. Возрождение потерянных традиций, познание самобытности культуры всякого этноса – приоритетные задачи современности. Приоритетной задачей всякого государства является патриотическое воспитание молодежи на примере героев Великой Отечественной войны.

Патриотизм предполагает гордость за достижения и культуру своей Родины, рвение сберечь её характер и культурные особенности, рвение защитить интересы Родины. Именно патриотизм, любовь к своей Родине — вот нравственная черта, объединяющая всех людей в цельное сообщество. Только общество, объединенное любовью к Родине, может сделать государство целостным и процветающим. Владимир Даль интерпретировал патриотизм как «любовь к отчизне». Без глубокого чувства любви к своей стране, достоверного патриотизма нет подлинного гражданина, подлинного человека.

Патриотическое воспитание проходит некоторое количество этапов: от любви к своей семье к любви к Родине. Любовь к Родине – наивысшая степень патриотизма.

Результаты исследования

Среди учащихся 1-4 классов был проведен опрос на тему «Что я знаю о войне? Кто такие ветераны Великой Отечественной войны?»

В опросе приняли участие 80 учащихся. Согласно опросу был сделан вывод, что основная часть учащихся, а это 70% от общего количества могут дать ответы на эти вопросы, 23% учащихся смогли ответить на один из предложенных вопросов и 7% не смогли ответить на поставленные вопросы.



Диаграмма 1. Учащиеся 1-4 классов

Также среди 5-11 классов был проведен опрос на тему «Знаешь ли ты о подвигах своих дедов/прадедов? Расскажи историю».

В опросе принимали участие 120 учащихся. 45% опрошенных дают поверхностные знания, 35% заявили, что их прадеды участвовали в ВОВ, но они никогда (по разным причинам) не интересовались их историей, 20% не смогли ответить.

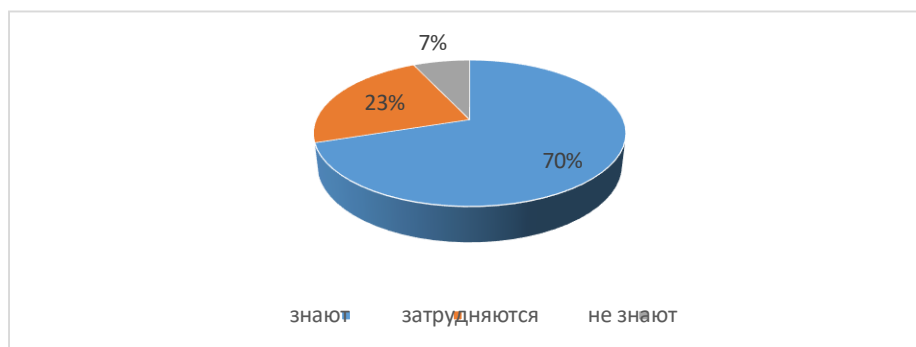

Диаграмма 2. Учащиеся 5-11 классов

Исходя из этих результатов можно сделать вывод, что нам необходимо усилить работу в патриотическом направлении, нынешнее поколение стало забывать о бессмертных подвигах наших Героев.

Материалы и методы исследования

Оживляя традиции и достижения предыдущих поколений, мы создаем обстоятельства для поступательного движения в предстоящее, и тут огромную роль играет образование как фактор обеспечения мира и устойчивости.

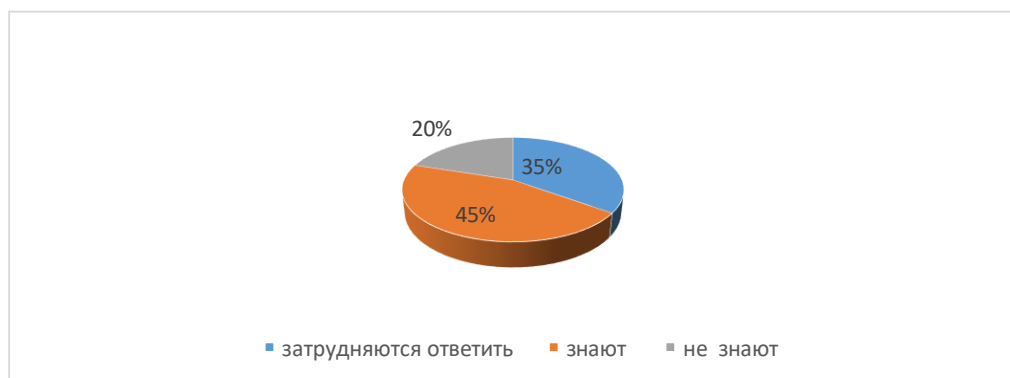
Неотделимой частью формирования патриотизма у современной молодежи является воспитание на примерах героев Великой Отечественной войны, что невозможно без примера. На протяжении всей истории грядущих воинов воспитывали на примере подвигов былинных богатырей, а еще реальных людей, которых народ помнил веками. Чуть позднее Жуков, Рокоссовский, Василевский, Момышулы стали примерами для подражания, Абдиров, Бегельдинов, Молдагулова, Маметова, панфиловцы, павшие в поединках за Москву, и многие другие. В каждой деревне был свой герой, а Могила Неизвестному солдату стала всеобщим символом павших на войне.

Также не могу не упомянуть моего дедушку Степана Арефьевича Органова (1917-2004 г.г.), героически и бесстрашно участвовавшего в поединках за освобождение Литвы, Латвии и многих других городов, где получил тяжелые ранения в ногу и плечо. Прошел путь от простого рядового, стрелка, зам. политрука, политрука роты, командира стрелковой роты. Имеет бесчисленные награды: орден Красной Звезды, орден Красного Знамени, медали за Победу над Германией в Великой Отечественной войне, 20/25/40/50/60/70 лет Победы в Великой Отечественной войне (1941-1945). Поэтому и я стараюсь принимать участие во всевозможных мероприятиях, волонтерских движениях, помогать и наставлять младших и старших в патриотическом воспитании, ведь это так значимо в современном мире. Низкий поклон всем людям, чей боевой и трудовой подвиг приблизил дни Великой Победы. Кроме этого, я постоянно буду чтить память всех ветеранов, внесших свой вклад во всеобщее дело борьбы с фашизмом.

Следует подметить, что патриотизм современной молодежи должен выступать в единстве духовности, гражданственности и общественной активности, которая формируется под воздействием многих факторов. В данном случае огромную роль играет образование и воспитание. Ведь они оказывают решающее влияние на становление личности и соответственно на настроение всего социума.

Заключение

В решении задач патриотического воспитания современного поколения должна принимать участие и сама молодежь, осмысливая важность своей деятельности в жизни Родины, любить, знать и уважать ее культуру, традиции и историю. Чувство патриотизма и ответственности многогранно по содержанию. Это и не только любовь к Родине, это и любовь к родным местам, и гордость за свой народ, и чувство своей неразрывности с внешним миром, и рвение сберечь и приумножить богатство своего государства.

Годы Великой Отечественной войны — годы мужества, героизма, стойкости духа советского народа. Знание исторических событий создает основу для формирования патриотических чувств у нынешней молодежи. Тема Великой Отечественной войны не утратит своей актуальности, ведь это событие коснулось каждой семьи, каждого государства [5,].

Пример наших дедов говорит о том, что мы обязаны быть им безгранично признательны не только за фактическую победу над врагом, но

и за урок. Урок мужества, самоотверженности и героизма. Сейчас для ветеранов создаются жилищные условия, возрастают пособия и пенсии. Но, в основном, им просто необходимо человеческое внимание и понимание от нас. Может быть, если бы мы с ними больше общались, больше слушали их, то мы бы их порадовали и сами бы многому обучились, многое осознали и переосмыслили. Ведь их осталось так немного. Но это память. Живая человеческая память.

Литература

1. Великая Отечественная война Советского Союза. 1941-1945: Краткая история. – М., 1984. - С.186
2. См.: Комков Г.Д. На идеологическом фронте Великой Отечественной ...-М., 1983. - С.87.
3. Момыш–Улы Баурджан. Книга-хроника «Психология войны», Алма-Ата, изд. «Казахстан», 1990г.
4. Волков Ю.Г., Добреньков В.И., Кадария Ф.Д., Савченко И.П., Шаповалов В.А. Социология молодежи: Учебное пособие/ Под ред. проф. Ю.Г. Волкова.- Ростов – н,Д.:Феникс, 2001.
5. Жуковская Р.И., Виноградова Н.Ф., Козлова С.А. Родной край. - М., 1985.

ПАТРИОТИЧЕСКОЕ ВОСПИТАНИЕ НА УРОКАХ ЕСТЕСТВОЗНАНИЯ, ГЕОГРАФИИ

Шахантаева А.С.

КГУ «ОШ № 19» отдела образования города Темиртау
управления образования Карагандинской области

Умарова К.

КГУ «Школа-лицей имени Бауржана Момышулы»
отдела образования города Темиртау
управления образования Карагандинской области

Аннотация: известно, что ко многим предметам, в том числе к естествознанию и географии, престиж знаний у учащихся падает, хотя именно эти предметы относятся к числу важных учебных дисциплин, содержащих в себе большие возможности для осуществления патриотического воспитания школьников. Возрождение любой нации возможно только тогда, когда каждый живущий человек будет искренне любить свой поселок, город, страну. Актуальность вопроса обусловлена необходимостью постоянного обновления форм и методик, направленных на формирование патриотических чувств учащихся на уроках естествознания, географии.

Ключевые слова: патриотизм, Родина, планета Земля, патриотическое воспитание, патриот.

Введение

Система патриотического воспитания предусматривает формирование и развитие социально значимых ценностей, гражданственности и патриотизма в процессе обучения и воспитания в образовательных учреждениях.

Как воспитать патриота? Что нужно проводить в области патриотического воспитания? Что это за феномен — «патриотизм»?

Патриотизм — это любовь к Родине, преданность своему Отечеству, что представляет собой значимую часть сознания, проявляющуюся в отношении к своему народу, истории, культуре, государству.

Уроки естествознания и географии – это огромное поле для воспитания ребенка. Они прививают чувство уважения к стране, к народу, к себе самому, как неотъемлемой части государства. Дают знания истории своего края (села, города) и своей страны. Приобщают к культуре народа. Содействуют поддержанию традиций своих предков. Воспитывают рациональное, неихдженческое отношение к природе, ее ресурсам.

В настоящий момент наша страна активно включается в мировое сообщество. Нас признают, роль и значение страны на мировом уровне растет. Появляется все больше примеров, которые вызывают чувство гордости за Казахстан. Учащиеся желают знать как можно больше о своей стране. Они с интересом знакомятся с героической историей страны, с памятниками архитектуры, гордятся богатствами и необыкновенной красотой родного края. Но есть и другая сторона. Многонациональный характер нашей страны, который годами только укреплялся, в силу январских событий в Казахстане, войны на Украине пошатнулся. Появляются националистические настроения, вызванные неумелой патриотической агитацией в обоих враждующих государствах. Например, война на Украине делит взрослое население на два лагеря, соответственно и дети воспринимают информацию противоречиво. Мы, учителя, должны на своих уроках говорить об этом, воспитывать чувство ответственности за будущее страны и человечества в целом. Поэтому от педагога требуется постоянный поиск методов патриотического воспитания. Содержание учебной программы наших предметов позволяет проводить патриотическое воспитание и во внеурочное время.

Материалы и методы исследования

Школьные предметы, в частности естествознание и география, относятся к числу важных учебных дисциплин, содержащих в себе большие возможности для осуществления патриотического воспитания школьников. С огромным интересом слушают ребята рассказ об исследованиях нашего великого соотечественника Чокана Валиханова. Они узнают, ценой какого мужества и отваги заслужил доверие и признательность этот выдающийся путешественник.

Степной аристократ на русской службе, Потомок ханов, офицер, торе.
Учёный, с Достоевским в дружбе, Не в фаворе у Николая при дворе.
Разведчик смелый и отважный, Проник в таинственный Кашгар. Исследователь
на знания жадный Науке преподнёс открытый дар!

Казахский просветитель, патриот. Народа друг, а баев неприятель.

Преодолеl Судьбы водоворот,

По жизни был романтик и мечтатель.

Важно рассказать вдохновенно, привести примеры мужества этих людей,
рассказать, как они добивались поставленной цели.

Мы, казахстанцы, всегда в числе первых приходим на помощь тем, кто в
ней нуждается. Сколько беженцев принял казахский народ после землетрясений
в Ташкенте и Спитаке. Сколько людей приютили во время войны, многие
остались, создали семьи и благодарны нам. Это и есть патриотизм,
передаваемый из поколения в поколение. Мы говорим об этом детям.

Чтобы ярко представить природу страны и оживить язык школьного
учебника, надо обращаться к художественной литературе, к музыке. В
последнее время во всех школах Казахстана дают звонки, сопровождая кюем.
Слушая кюи Курмангазы, Д. Нурпеисовой и других композиторов, ребята лучше
воспринимают красоту наших просторов.

В теме «Население» также есть немало возможностей для патриотического
воспитания. Ведь хозяйства без населения не может быть. Учащиеся находят
удивительный материал о жизни, быте и традициях больших и малых народов
нашего многонационального Казахстана. Часть из них пустили корни свои,
казахи приняли всех, дали кров и пищу, не дали умереть, делясь куском хлеба.

Воспитывать патриотизм – значит всеми силами стараться развить в
ребёнке чувство святости дорогого и близкого, культивировать вдохновение и
воодушевление перед священным. Это Родина, родная земля, семья, родители,
дети.

Для осуществления данного воспитательного направления придерживаемся
следующих принципов:

- единства мысли и чувства учащихся, заключающихся в эмоциональной
подаче материала урока (мало говорить только патриотические слова, нужно
чтобы они доходили до чувств учащихся);
- связи с жизнью, среди которых:
- краеведческий аспект (самый благодатный для патриотического
воспитания, зависящий от глубокого знания учителем местной истории);
- политический аспект, заключающийся в отражении и оценке
политических событий;
- природоохранный, правовой, знакомящий учащихся с
законодательными актами, воспитывающими бережное отношение к природе.

Учителю необходимо владеть мастерством проникновенного слова,
использовать поэтическую литературу, картины, музыку и другие средства
эстетического воздействия.

Естествознание среди всех школьных предметов играет роль мостика

между естественными и общественными науками, охватывает систему: природная среда - общество - человек. Этот предмет способствует развитию у учащихся гуманитарно-культурологического восприятия природы, помогает продемонстрировать великое прошлое и великое будущее нашей страны.

В теме «Климат» указывается, как его особенности отразились на характере народа:

- продолжительные снежные и морозные зимы – выносливость людей;
- стремление в короткое северное лето, отпущенное природой, переделать много дел породила способность населения к напряженному труду с последующим генетически врожденным трудолюбием.

Исключительное значение имеет преобразование ценностей в личностные ценности каждого учащегося. Утверждаем в их сознании следующие идеи:

- планета Земля - общий дом человечества;
- Родина - уникальная для каждого человека земля, дарованная судьбой;
- мир – покой и согласие между людьми, народами, странами – главное условие существования каждого человека и человечества в целом.

На уроке по теме «Горы» показываем иллюстрации, картины, фотографии, раскрывающие неповторимую красоту горных мест нашей страны. Предлагаем ребятам несколько вопросов о том, какие горы им известны, кто когда-либо бывал в горах, просим описать красоту горных мест. Ребята с воодушевлением описывают места, где они летом отдыхали.

Для познания родного края совместно с другими учителями организовываем виртуальные экскурсии, например экскурсию в Чарынский каньон на уроке естествознания. Величественный каньон настолько популярен, что стоит посмотреть на Чарынский каньон во всей его красе.

В марте 2022 года мы посетили одно из трагических мест Карагандинской области - КАРЛАГ. Трагизм жертв репрессий собирает здесь ежегодно тысячи людей из самых разных мест и даже гостей из-за рубежа. После экскурсии у ребят осталось много впечатлений, переживаний.

Результаты исследования

Казахстанцам есть чем гордиться. Во-первых, Казахстан — это земля, которой человек шагнул в космос. Во-вторых, Казахстан — первая страна в мире, добровольно отказавшаяся от ядерного оружия. В-третьих, Казахстан

—это первая в мире страна, организовавшая Съезд лидеров мировых религий. И таких примеров — тысячи!

Республика стремительно растет, она независима и уважаема другими государствами. Мы открыто смотрим в будущее! Сегодняшние достижения Казахстана — заслуга поколения, сплоченного идеей обретения независимости, национальной самобытности. Однако многое еще предстоит построить и нам, и тем, кто придет после.

Поэтому мы работаем над развитием инициатив молодежи, расширением её участия во всех сферах деятельности общества. Приоритеты нашей работы отданы поддержке общенациональной инициативы по озеленению «Жасыл ел», где целое лето участвуют ученики наших школ. После таких акций, они никогда

не поломают дерево, будут призывать беречь его.

Священное чувство любви к Родине складывается у каждого человека многими путями, но очень важной составляющей этого чувства является красота земли, и, прежде всего тех мест, где ты родился, сказал первые слова, учился, мужал. Понимание и чувство величия, могущества родины приходит к человеку постепенно и имеет своими истоками красоту». Вот эту красоту и познаём, изучая географию родного края.

Заключение

В заключении хочется отметить, что патриотические взгляды формируются на основе глубоких и разносторонних знаний о своей стране, ее героическом прошлом и настоящем. Особенно большое значение имеет ознакомление школьников с природными особенностями нашей страны, а также того региона, где живут ребята. Познав и полюбив свою Родину, сегодняшние школьники смогут сделать ее богаче и привлекательнее в будущем. Куда бы их судьба в дальнейшем не забросила, но любовь к родному краю, изучаемая на уроках естествознания и географии, только усилит чувство патриотизма. Дым Отечества нам сладок и приятен.

Литература

1. [Электронный ресурс] <http://www.odnako.org/blogs/putin-o-patrioticheskom-vospitanii-dopolneno-goszakaz-i-kontrol-v-kulture-obrazovanie/>
2. Шилина О.А. Воспитание патриотизма в процессе изучения краеведческого материала на уроках географии. [Электронный ресурс] <http://sibac.info/11996>
3. <http://vz.ru/society/2011/10/18/531047.html>
4. <http://www.radiovesti.ru/articles/2011-12-01/fm/21756>
5. <http://www.nakanune.ru/articles/15899>
6. Журнал «Жасstar», № 2 (12), июнь 2007 г.

ПСИХОЛОГИЧЕСКИЕ АСПЕКТЫ ВНЕДРЕНИЯ ДОПОЛНИТЕЛЬНОГО ОБРАЗОВАНИЯ В КЛАССАХ «ЖАЗ САРБАЗ»

Тажибаева А.Н
КГУ «ОШ имени Ю. Н. Павлова»
отдела образования города Караганды
управления образования Карагандинской области

Аннотация. С учетом новых вызовов и требований времени в статье рассматриваются аспекты патриотического воспитания, сущность и содержание дополнительного образования, важнейшие задачи направления

«Жас Сарбаз». Раскрываются главные преимущества интеграции обучения, воспитания и развития посредством учебной деятельности, дополнительного образования и организованного досуга, раскрывает особенности воспитательного пространства военно-патриотического направления, компоненты воспитательного процесса, которые в совокупности создают условия для формирования у воспитанников готовности к самореализации в творческой деятельности.

Ключевые слова: «Жас Сарбаз», патриотизм, патриотическое воспитание в классах дополнительного образования, «этика и психология», интеграция.

Введение

Социально-экономические изменения, происходящие во всём мире и в Казахстане в частности, создали условия для развития инновационных преобразований в практической педагогике. Современная школа, независимо от её статуса, общеобразовательная или инновационная, должна искать новый вектор развития, чтобы оставаться конкурентоспособной в современном образовательном пространстве. Следовательно, речь уже идёт не только об изменении качества образования, но и о новой философии образования.

Военно-патриотическое направление «Жас Сарбаз» подразумевает целенаправленную деятельность, осуществляемую в системе образования, ориентированную на создание условий для развития духовности обучающихся на основе общечеловеческих ценностей. Нацеленность на создание максимально благоприятных условий для раскрытия, развития и реализации творческих способностей обучающихся, на успешное социально- профессиональное самоопределение позволяет расширить рамки образовательного пространства школы за счёт насыщенной и продуманной внеурочной и внеклассной деятельности.

Главное преимущество заключается в интеграции обучения и воспитания, причём не искусственно навязанной интеграции, а происходящей естественным путём, как следствие гармонично скоординированной работы, направленной на обучение, развитие и воспитание посредством учебной деятельности, дополнительного образования и организованного досуга.

Материалы и методы исследования

Одним из основных аспектов направления «Жас Сарбаз» является выбор. Это выбор семей, детей, родителей. Это атмосфера. Это определенная большая нагрузка и ответственность для наших учеников. Это полный учебный день. «Жас Сарбаз», как и иные виды предпрофессионального образования, помогает ребенку определиться с выбором дальнейшего пути и понять, чем он хочет или же не хочет заниматься.

В приоритете дополнительного обучения в классах «Жас Сарбаз» стоят дисциплины военного дела и систематические физические нагрузки. Поэтому при поступлении в обязательном порядке обращается внимание на физическое и психологическое здоровье, стрессоустойчивость. Возникающие на первом году обучения у воспитанников «Жас Сарбаз» трудности обусловлены личностными особенностями, несоответствием представлений о реальных условиях обучения и воспитания, высокими учебными и дисциплинарными требованиями. Всё это может привести к нервно-психической неустойчивости, преобладанию тревожных эмоций, истощению психических возможностей, иными словами, к дезадаптации.

В случаях выявления дезадаптации воспитанников сопровождает психолого-педагогическая служба школы, изучаются особенности процесса социально-психологической адаптации воспитанников - физиологических реакций организма, способности к сохранению психологической целостности и адекватному реагированию на различные ситуации окружающей среды.

К еще одному важному аспекту направления «Жас Сарбаз» можно отнести умение соблюдать строгий порядок жизни воспитанников с точки зрения уровня физической, умственной и психологической нагрузки, привитие чувства ответственности за свои поступки. Склад ума и характер воспитанника становится более дисциплинированным и организованным, не допускаются правонарушения в классах «Жас Сарбаз».

Также немаловажно влияние направления «Жас Сарбаз» на остальных участников образовательного процесса. За время существования данного военно-патриотического направления по школе снизился показатель правонарушений среди несовершеннолетних. Такое явление можно объяснить стремлением традиционных учащихся брать пример с воспитанников «Жас Сарбаз», и это важный момент в воспитательном процессе – когда в ходе взаимодействия военного и традиционного ученика происходит положительное влияние. Это форма, выправка, поведение, дисциплинированность, ответственность, командный дух воспитанников.

Важным и неизменным атрибутом воспитанника «Жас Сарбаз» является военная форма - повседневная, парадная, имеет свою символику, отличительные знаки. Но главная особенность формы – это положительные эмоции, при виде воспитанника в форме традиционные ученики невольно хотят быть подтянутыми, сильными, стройными.

Результаты исследования

На протяжении года в классах «Жас Сарбаз» и в традиционных классах

регулярно проводилась психологическая диагностика, позволяющая отслеживать протекание психических, когнитивных процессов и развитие личности учащихся.

Анализируя предварительные результаты диагностик, были сделаны следующие выводы:

В классе «Жас Сарбаз» уровень самооценки был выше, чем в обычном классе, также выше был уровень мотива достижения успеха, то есть, обучаясь в военном направлении, учащийся больше верит в свои силы, не опасаясь насмешки со стороны. Вероятно, срабатывает командный дух и сплочённость.

После пройденного адаптационного периода, во второй четверти обучения наблюдалось выраженное снижение тревожности в классах «Жас Сарбаз». Для изучения уровня тревожности использовался опросник Филлипса, который позволил выделить ряд тревожных синдромов, связанных с различными школьными ситуациями, результаты диагностики представлены в виде диаграмм (диаграмма 1, 2, 3, 4)



Диаграмма 1. Общая тревожность в параллелях 7 классов



Диаграмма 2. Уровень тревожности, связанный с ситуациями самораскрытия (страх самовыражения)

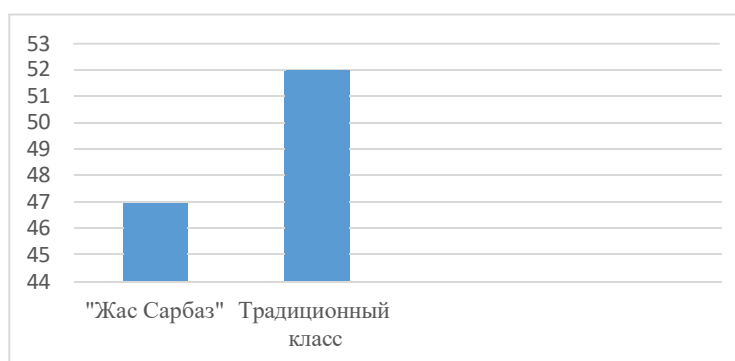

Диаграмма 3. Уровень тревожности, связанный с проверкой знаний

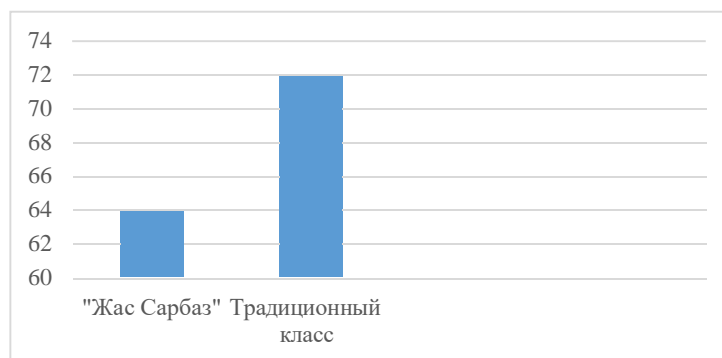

Диаграмма 4. Уровень мотива достижения успеха

Наряду с приоритетными направлениями, светское воспитание предполагает изучение воспитанниками военно-патриотического направления «Жас Сарбаз» основ этики, психологии и приобщение к основам современного этикета.

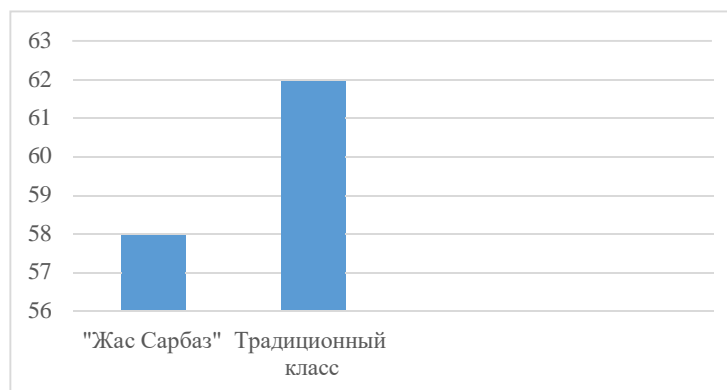
В результате освоения программы «Этика и психология» воспитанники узнали теоретический материал программы, правила этикета, историю и современные тенденции этикета и психологии, применили на практике полученные знания, смогли проанализировать свои поступки, тактично отстаивали свою правоту, самостоятельно решали проблемы в той или иной ситуации, учились избегать конфликтов, адаптироваться в коллективе.

Разнообразные формы и методы предъявления учебно-познавательного материала, представленные в программе, делают содержание доступным, интересным и привлекательным для ребят и позволяет решить многие задачи, связанные с воспитанием толерантности, дружелюбия, вежливости, ответственности, коммуникативности.

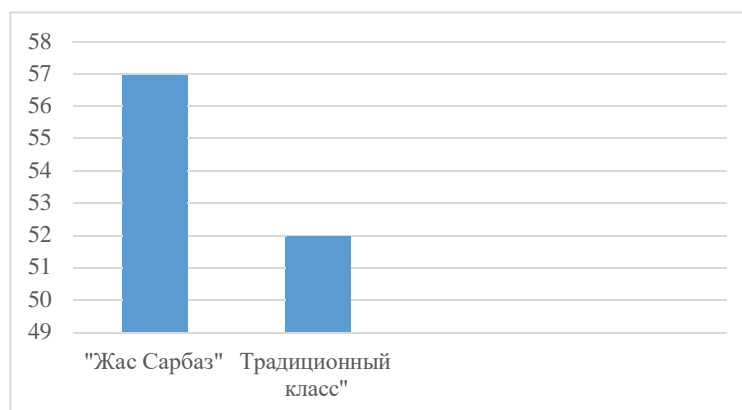
Заключение

Обучение по военно-патриотическому направлению «Жас Сарбаз» дает хорошие результаты по адаптации учащихся, способствует формированию положительной и адекватной самооценки. Этот вид обучения позволяет создать в ученическом коллективе атмосферу эмоционального и психологического комфорта, снизить уровень тревожности детей, дает установку на достижение успеха, позволяет эффективно решить проблему ранней профилизации.

Литература

1. Акпаров В. Воспитание патриотизма. Internet. <http://akparov.ru/node/59>
2. Буторина, Т.С. Воспитание патриотизма средствами образования/ Т.С. Буторина, Н.П. Овчинникова – СПб: КАРО, 2004. – 224 с.
3. Воспитание патриотизма, дружбы народов, веротерпимости: Материалы Всероссийской научно-практической конференции (Москва, 16- 17 ноября 1999). М., 2001.
4. Гасанов З.Т. Цель, задачи и принципы патриотического воспитания граждан // Педагогика. – 2005. - №6. – С. 59-63.
5. Касимова Т.А. Патриотическое воспитание школьников: Методическое пособие / Т.А. Касимова, Д.Е. Яковлев. – М.: Айрис-пресс, 2005. – 64 с.

ВОСПИТАНИЕ ПАТРИОТИЗМА ЧЕРЕЗ ИСТОРИЧЕСКОЕ НАСЛЕДИЕ СТРАНЫ

Иманбаева-Казбекова Г.Т.
КГУ «Школа-гимназия №1»
отдела образования города Сатпаев
управления образования Карагандинской области

Аннотация. Доклад содержит материал по воспитанию патриотизма и гражданственности через современные подходы и методы, задействующие всех участников образовательного процесса.

Ключевые слова: патриотизм, наследие, воспитание, Бауыржан Момышулы, заинтересованность.

Введение

Новые реалии воспитания требуют от современной казахстанской школы инновационных подходов, одним из которых стало приобретение школой имени легендарного соотечественника Бауыржана Момышулы. Был разработан комплекс мероприятий.

Нам предстоял выбор формы деятельности, которая смогла бы покрыть все поставленные задачи на пути достижения желаемого с охватом учеников, родителей, учителей, общественных организаций и объединений, школ города и страны. В процесс были включены родители, которые занимались поисковой деятельностью по наследию великого соотечественника. В реализации хорошим подспорьем стала работа сетевого сообщества школ города, области, носивших имена знаменитых людей Казахстана и школ страны с именем Бауыржана Момышулы.

Материалы и методы исследования

Организации города были подключены к созданию условий для материального и поискового характера деятельности. Многих этот процесс

увлек всерьез, заинтересовал для создания конечного результата. Уже на предварительном этапе мы поняли, что двигаемся в правильном направлении. Каждый класс получил определенную роль в строительстве единой системы. Активность учащихся и родителей возросла в несколько раз, при чем инициатива шла от них, а не навязывалась сверху. Честь носить звание героя и образца для подражания стала приоритетной задачей в течение целого учебного года. Огромное количество собранного материала позволило создать музей, картотеку, научные проекты, творческие работы, провести огромное количество мероприятий с приглашением старейшин города, ветеранов тыла, местных поэтов и писателей, представителей военных структур, администрации и жителей города, учащихся и работников школ города.

Подробнее остановлюсь на нескольких из них. Прежде всего, акцент был смещен в сторону проектно-исследовательской деятельности педагогов и учащихся. Для полноценных условий работы был создан Медиакabinet с полным оснащением компьютерной техники и студией для записи видеороликов и прямого вещания на страницах социальных сетей и местного телевидения. Оформлена галерея, посвященная родному городу Сатпаев и знаменитым людям Казахстана, создана карта выпускников, прославивших школу-гимназию в рамках страны и за ее пределами. Целью поисковой работы являлось: осмысление героических событий отечественной истории; развитие патриотического самосознания ребят через понимание творчества и деятельности Бауыржана Момышулы и его соратников; расширение знаний школьников о его биографии; привитие любви к своей малой Родине и стране. Самым масштабным результатом творческой работы ребят и педагогов стало открытие школьного музея Бауыржана Момышулы, где были собраны архивные материалы, книги, творческие и интеллектуальные детские работы. Деятельность учащихся и педагогов по открытию музея являлась огромным совместным проектом, который дал ребятам возможность связать и соотнести общие представления, полученные в ходе исследования, с реальной общественной жизнью, в которую вовлечены они сами, их друзья, семьи и педагоги. Не пустым звуком стали для обучающихся и их родителей социальные события, происходящие в масштабах города, области, страны.

Результаты исследования

Интеллектуально-поисковая команда школы «Айбын» приняла участие в областном турнире «Наследие Бауыржана – образец для потомков» среди школ альянса имени Бауыржана Момышулы и была отмечена дипломом I степени. И если взглянуть на состав команды, то можно понять, что процессы, проходившие в означенный период, действительно, касались каждого.

Следствием работы в данном направлении также стало увеличение числа участия школьников и педагогов в конкурсах и научно-практических конференциях ЦК МАН. На республиканском конкурсе творческих проектов были представлены работы «Моя инициатива – моей Родине», проект «Формирование ценностей общенациональной идеи Мәңгілік ел и программы «Рухани жаңғыру» через сохранение и изучение историко-культурного наследия Улытау». Создана авторская программа «Светочи Сары-Арки»,

занявшая гран-при на областном конкурсе авторских программ, которая была рекомендована для работы школам области. Участие в проектной такого рода деятельности, помогает учащимся почувствовать собственную причастность к происходящему вокруг, быть услышанными, поверить, что изменить мир под силу даже ребенку, что и способствует формированию чувства патриотизма.

Как результат совместной деятельности всех субъектов и структур был собран великолепный материал для проведения путешествий в мир героев, терренкуров по страницам предков, технологических баталий современной робототехники и компьютерных технологий для создания живых страниц истории и ряда внеклассных мероприятий, проводимых не в форме банального занятия, а в форме проживания интересов и чувств ребят («Мой брат служил в Афганистане», «Моя семья в годы Великой Отечественной войны», «Я гражданин Казахстана», «Родословная моей семьи», «Город Сатпаев – город шахтеров», «Моя Родина – мое будущее», «Мы – наследники Победы», «Эстафета поколений», «Я потомок героя».

Заключение

И если взглянуть на формат и темы мероприятий, запланированных в рамках формирования гражданской позиции учащихся и формирования у них осознанного чувства патриотизма, то можно увидеть, что в основу положены интересы детей, которые незаметно для них самих и формируют духовное единство семьи через составление своей родословной, способствуют воспитанию чувства гордости за своих родителей, за свой род, формируют чувство долга перед Отечеством, содействуют благодарной памяти о тех, кто защитил и спас человечество от фашизма, воспитывают любовь к Родине, своему народу, стремление своими действиями служить его интересам, изучать наследие предков, следовать их нравственным заветам.

Для того чтобы патриотизм стал подлинной сердцевиной воспитания, чтобы проявилось его влияние на ум и сердце ребенка, не нужны постоянные и глубокие усилия, важно найти в душах ребят ту струну, которая заставит трепетать сердце подростка при словах Родина, долг, любовь к Отчизне, дружба, понимание, сострадание. Ведь подростки воспринимают не столько слово, сколько поступок в момент душевной открытости к ним. Надо находить и использовать эти минуты, тогда патриотическое эхо долго будет отзываться в сердце ребенка, оставляя в нем глубокий нравственный след.

Литература

1. Акпаров В. Воспитание патриотизма. Internet. <http://akparov.ru/node/59>
2. Касимова Т.А. Патриотическое воспитание школьников: Методическое пособие/Т.А.Касимова, Д.Е. Яковлев. – М.: Айрис-пресс, 2005. – 64 с.
3. <http://festival.1september.ru/articles/506871/>
4. <http://www.ref.by/refs/64/30995/1.html>
5. Концептуальные подходы к реализации программы «Туған жер». – Астана. 2017.- 3 с.
6. Методическое пособие по разъяснению патриотического акта «Мәңгілік Ел». – Астана. 2016. - 83 с.

АДДИТИВНОЕ ПРОИЗВОДСТВО - ТЕХНОЛОГИЯ БУДУЩЕГО

Ногаев К.А.

НАО «Карагандинский индустриальный университет»,
города Темиртау Карагандинской области

Введение

Современное развитие технологии ведет мир к новой промышленной революции, названной основателем и председателем совета директоров Давосского форума Клаусом Швабом «Индустрией 4.0» [1]. Суть «Индустрии 4.0» заключается в том, что физический мир соединяется с виртуальным, в результате чего рождаются новые киберфизические комплексы, интегрированные в единую цифровую экосистему. Все технологии, движущие новую промышленную революцию «Индустрия 4.0», эксперты группируют в четыре кластера, одним из которых является технологии, касающиеся перехода из цифрового мира в физический или аддитивные производственные технологии [2].

Материалы и методы исследования

Аддитивные производственные технологии представляют собой группу технологий, используемых для построения физических моделей, прототипов, инструментальной оснастки и функциональных деталей на основе трехмерных компьютерных САД-моделей либо данных, получаемых при помощи 3D сканирования. Эти технологии связаны с изготовлением физически сложных форм непосредственно из данных САД-модели с использованием принципа послойного наращивания материала (добавления, англ. – «add»), в отличие от традиционных методов формирования детали, за счёт удаления (subtraction – вычитание) материала из массива заготовки [3].

Аддитивные технологии обеспечивают гибкость, позволяющую быстрое производство сложных изделий, которые либо не могут быть изготовлены с помощью традиционных производственных технологий, либо требуются в малых объемах. Сложная конфигурация (например, наличие в детали внутренних каналов охлаждения), которую нельзя получить станочной обработкой, может быть легко воспроизведена методами аддитивных технологий. К преимуществам цифровых моделей для аддитивных технологий относится не только произвольность формы, но и возможность их моментальной передачи в любую точку мира, что позволяет организовать локальное производство в мировых масштабах. Еще одной важной особенностью аддитивных технологий является близость получаемой формы изделия к заданной, что существенно сокращает расходы материала и отходы производства [4].

По мере совершенствования существующих и разработки новых, более развитых аддитивных технологий расширяется область их применения. В

настоящее время аддитивные технологии используются для изготовления разнообразной продукции, в том числе медицинских имплантатов, ортопедических и стоматологических изделий, слуховых аппаратов, инструментов для формования, деталей для авиационно-космической и автомобильной промышленности, электроники, персонажей видеоигр, произведений искусства, ювелирных изделий, коммерческого освещения, 3D-тканей, пищевых продуктов и многого другого. В частности, в авиационно-космической промышленности аддитивные технологии используются для мелкосерийного производства деталей летательных аппаратов. Например, компания Boeing установила компоненты, изготовленные из термопластика по аддитивному процессу SLS, на гражданских самолетах серий 737, 747 и 777 и использовала несколько сотен таких деталей на самолете 787-й серии. В дополнение к этому множество SLS-деталей установлено на нескольких версиях военных самолетов, таких как самолет дальнего воздушного радиолокационного обнаружения и управления, модели C-40, AWACS и P-8 [4].

Широкое применение аддитивных технологий в разнообразных отраслях промышленности обуславливает необходимость подготовки специалистов, обладающих современными знаниями и навыками в данной сфере. В Карагандинском индустриальном университете создана лаборатория аддитивных технологий, оснащенная современным 3D принтером Prism Special (рисунок 1).



Рисунок 1 - 3D принтер Prism Special

Студенты на примере работы 3D принтера Prism Special, работающего по принципу наиболее широко распространенного аддитивного процесса FDM (fused deposition modeling - метод послойного наложения), получают теоретические и практические знания по технологиям аддитивного производства, начиная с виртуального CAD описания детали и заканчивая физическим результатом ее создания. 3D печать по технологии FDM заключается в следующем: экструзионная головка с контролируемой температурой разогревает до полужидкого состояния полимерную нить, и с высокой точностью подает полученный термопластичный моделирующий

материал тонкими слоями на рабочую поверхность 3D принтера (рисунок 2) [5]. Слои наносятся друг на друга, соединяются между собой и затвердевают, постепенно формируя готовое изделие.

В общем виде большинство существующих процессов аддитивного производства состоит из следующих этапов (рисунок 3):

- проектирование в среде САПР
- преобразование в STL-файлы
- перенос STL-файла в машину аддитивного производства и манипулирование этими файлами
- настройка машины
- изготовление
- извлечение изделия
- последующая обработка (постобработка)
- применение



Рисунок 2 - Принцип 3D-печати по технологии FDM



Рисунок 3 – Этапы аддитивного производства

Рассмотрим, основные этапы аддитивного производства на примере изготовления крыльчатки вентилятора охлаждения электродвигателя (рисунок 4) по аддитивной технологии FDM на 3D принтере Prism Special.

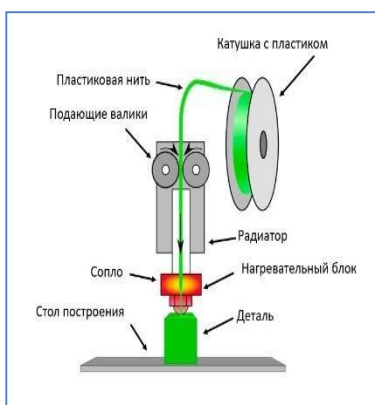

Рисунок 4 - Крыльчатка вентилятора охлаждения электродвигателя

Изготовление любых деталей с использованием аддитивных технологий начинается с создания виртуальной модели с помощью специального программного обеспечения для твердотельного моделирования, которое полностью описывает геометрическую форму и размеры внешней поверхности изделия. В нашем случае виртуальная 3D модель крыльчатки создали в программе КОМПАС 3D, используя формообразующие операции (рисунок 5). 3D модель крыльчатки преобразовывали в формат STL, который является основой для расчета слоев в большинстве существующих систем аддитивного производства.



Рисунок 5 – Создание виртуальной 3D модель крыльчатки в программе КОМПАС 3D

Подготовку виртуальной модели в формате STL к изготовлению на 3D принтере осуществляли с помощью специального программного обеспечения –слайсера CURA. В программе слайсере CURA задавали различные параметры процесса, которые влияют на время построения, качество и механические характеристики изготавливаемой детали (рисунок 6). Подготовленный к печати STL-файл преобразовывали в G-код, который содержит команды для печати каждого слоя модели и последовательность их применения на 3D принтере (рисунок 7).

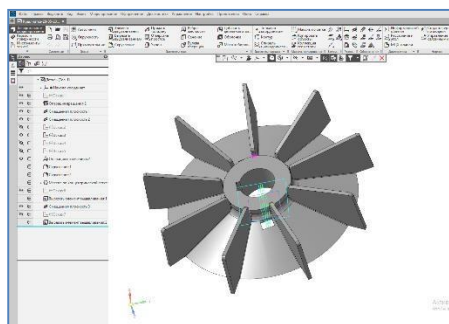

Рисунок 6 - Подготовка виртуальной модели в формате STL к изготовлению на 3D принтере в программе слайсере CURA

```
;FLAVOR:UltiGCode
;TIME:215538
;MATERIAL:888435
;MATERIAL2:0

;Layer count: 403
;LAYER:0
M107
G0 F4200 X-9.657 Y-48.548 Z0.250
;TYPE:SKIRT
G1 F3600 X-6.568 Y-49.166 E0.31502
G1 X-4.431 Y-49.381 E0.52980
G1 X-2.112 Y-49.591 E0.76265
G1 X3.101 Y-49.591 E1.28395
G1 X3.101 Y-50.527 E1.37755
G1 X3.301 Y-50.727 E1.40583
G1 X3.301 Y-51.727 E1.50583
G1 X3.501 Y-51.927 E1.53412
G1 X3.501 Y-52.927 E1.63412
G1 X3.701 Y-53.127 E1.66240
G1 X3.701 Y-54.127 E1.76240
G1 X3.765 Y-54.191 E1.77145
```

Рисунок 7 – Фрагмент файла G-код

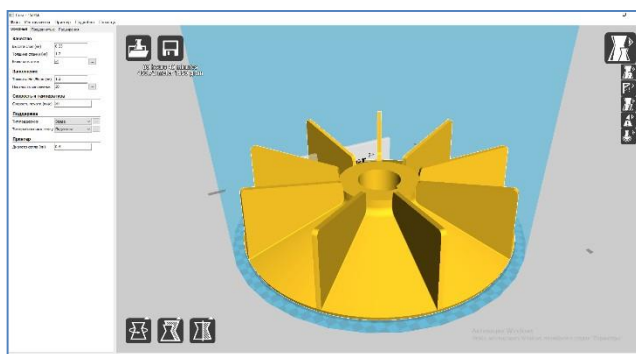
В качестве материала при изготовлении объектов технологией FDM используются термопластики, поставляемые в виде катушек нитей (рисунок 8). Температуры экструзии и рабочей платформы, соответствующие характеристике материала, установили с помощью панели настройки 3D принтера Prism Special (рисунок 9). Согласно характеристике материала, установили соответствующие температуры экструзии и рабочей платформы.



Рисунок 8 – Материал для изготовления объектов по аддитивной технологии FDM



Рисунок 9 – Установка температуры экструзии и рабочей платформы с помощью панели настройки 3D принтера Prism Special

После переноса G-кода в 3D принтер Prism Special изготовление крыльчатки представляло собой автоматизированный процесс, выполняемый практически без контроля оператора (рисунок 10). После извлечения крыльчатки из 3D принтера выполнена последующая обработка, заключающаяся в удалении поддерживающих структур и чистки поверхности. В результате проведенных операций полученное изделие в точности повторяет форму исходного объекта и не уступает ему по механическим свойствам (рисунок 11).

Рисунок 10 – Процесс изготовления крыльчатки на 3D принтере Prism Special

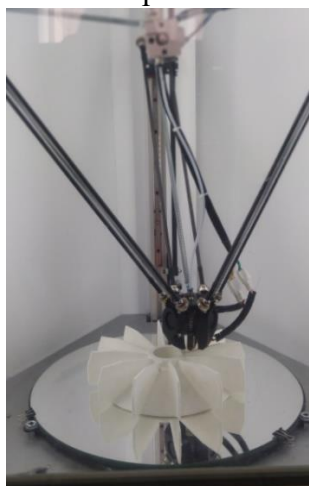



Рисунок 11 – Исходный объект и крыльчатки на 3D принтере Prism Special

Заключение

Таким образом, на примере изготовления крыльчатки в 3D принтере Prism Special ознакомились основными принципами аддитивного производства.

Литература

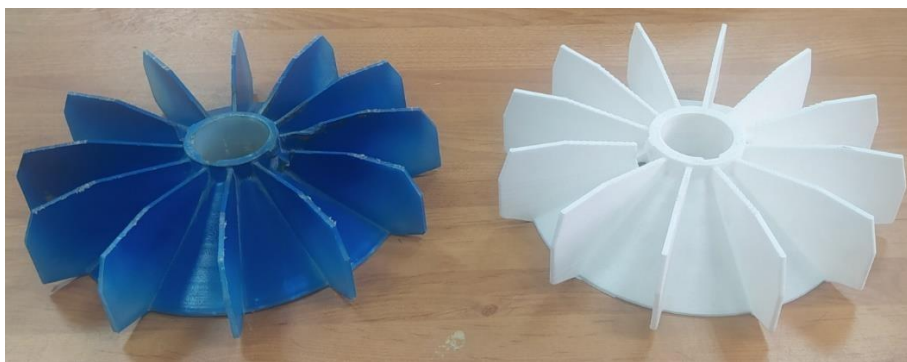
1. Шваб Клаус. Четвертая промышленная революция. - Москва: Эксмо, 2016. — 138 с.
2. Аптекман А., Калабин В. и др. Цифровая Россия: новая реальность. Отчет экспертной группы Digital McKinsey по цифровым технологиям. — Мак-Кинзи и Компания СиАйЭс, 2017. — 133 с.
3. Каменев С.В., Романенко К.С. Технологии аддитивного производства. - Оренбург: Оренбургский государственный университет, 2017. — 145 с.
4. Публичный аналитический доклад по направлению «Новые производственные технологии». – Москва: Сколковский Институт Науки и Технологий, 2015. – 210 с.
5. Ляпков А.А. Полимерные аддитивные технологии. – Томск: Изд-во Томского политехнического университета, 2016. – 114 с.

ҚҰНДЫЛЫҚТАРҒА НЕГІЗДЕЛГЕН БІЛІМ БЕРУДЕ ЖОБА ЖҰМЫСТАРЫНЫҢ ТИІМДІЛІГІ

А.С. Согосбай
Қарағанды облысы білім басқармасының
Қарағанды қаласы білім бөлімінің
«Бауыржан Момышұлы атындағы мектебі» КММ

Қазіргі таңдағы заманауи білім берудің үлгісінде білім алушыларға пәндік біліммен қоса құндылықтарға негізделген білім беру өзекті болып отыр. Білім берудің құндылығы – ең алдымен кәсіби, азаматтық және қоғамдық міндеттерді белсенді түрде орындау құзыреттілігіне ие адамның жеке тұлғасын қалыптастыру болып табылады.

«Білім беру құндылықтары-білім беру мазмұнын айқындау үшін негіз болатын, білім алушының тұлғасын қалыптастыруда жетекші фактор болып табылатын оқу мақсаттарының жүйесін құрудағы бағдарлар» делінген мемлекеттік жалпыға міндетті білім беру стандартында. Білім берудегі құндылықтар білім алушының тұлға болып қалыптасуындағы жетекші фактор екендігінің айқын дәлелі.

«Қазақстан Республикасының білім беру жүйесінің маңызды құндылықтары білім беру саласындағы мемлекеттік саясаттың принциптерінде көрініс тапқан азаматтық және ұлттық құндылықтардың басымдығымен сипатталады. Бұл жас ұрпақты ұлттық сана мен қазақстандық патриотизмге тәрбиелеудің маңыздылығын анықтайды»-деп көрсетілген Қазақстан Республикасының Білім туралы заңында.

Мемлекеттік жалпыға білім беру стандартында бастауыш, негізгі және жалпы орта білім беру мазмұнының базалық құндылықтарының бірі, ол-қазақстандық патриотизм және азаматтық жауапкершілік. Жоғарыда аталған нормативтік құжаттарда атап өткендей, білім беруде ең үздік елдердің тәжірибесімен бөлісе отырып, қазіргі жаһандану үдерісінде жас ұрпақты басқа мәдениеттердің өкілдеріне ашықтық, жауапкершілік, жаңа құндылықтарды қалыптастыру, проблемалар мен қайшылықтарды шешу сынды тұлғалық қасиеттерді қалыптастыру маңыздылығы артып отыр. Осындай дағдылар мен құндылықтарды бала бойына сіңіруде білім беру саласында оқу-тәрбие процесіндегі жүйелі, тиімді ұйымдастырылған жаңашылдық, бастамашылдық идеяларды жүзеге асыру, мектептегі тәрбие үдерісінің оңтайлануына әкелері сөзсіз. Білім беру барсында оқушылардың бойына құндылықтарды сіңіру ол мектеп пен ата-ана арасындағы ынтымақтастықта бірлескен атқарған іс әрекеттердің нақты көрінісі десек болады. Себебі кез келген тәрбие құндылықтарын жүзеге асыруда мектеп- ата-ана-оқушы үштік одағының бірлескен тиімді жұмыстарының рөлі зор. Құндылықтарға негізделген білім беруде мектептің оқу-тәрбие процесінде нақты бағдарланған іс шаралар жүзеге асырылуы керек.

«Жастар озық дәстүрлер негізіндн тәрбиеленуі тиіс. Дәстүр-өткен күннен қалған жансыз жәдігер емес. Ол бүгінгі және алдағы ұлы шайқастарға арналған ежелден шындалып, қайралған құдіретті қару»-деп аты аңызға айналған халықтың қаһарман ұлы Бауыржан Момышұлы өсиет еткендей, жас ұрпақ бойына ұлттық құндылықтарды сіңіре отырып, замануи білім беру мәселесі өзекті болып отыр.

Қазіргі білім беру саласын зерттеуші шетелдік ғалымдарымыздың тұжырымдамасы бойынша білім алушылардың тұлға ретінде дамуына жағдай жасау үшін төрт аспект бойынша тәуелсіз өмірге дайындау қажет деп санайды. Олар: физикалық даму, қиындықтар мен қауіп-қатерге дайын болу, өзін-өзі тәрбиелеу және жанашырлық сезімін дамыту. Сол себепті осы аталған дағдыларды дамытуға ықпал ететін сабақтан тыс іс-әрекеттердің үш бағытын ұсынады. Олар: шығармашылық, белсенділік, қоғамға қызмет ету. Міне, осы аталған дағдыларды дамытуда мектептердегі оқушыларды

шығармашылыққа жетелейтін, өзін өзі басқару дағдыларын қалыптастыратын, сыни ойлай алатын, әр іске шабыттандыратын тиімді жобаларға тарту өте маңызды. Жобалау қызметінің маңызы оқушыларды оқудан тыс әрекеттердің бірлігін қамтамасыз ете отырып, жаңа сын қатерлерді қабылдау, рефлексиялық ойлау, тұлғалық даму мен қоғамдағы өз рөлін түсінуге алып келеді. Бұл іс әрекет, дағдылардың нәтижесінде тұлғаның әлеуметтенуі қалыптасады.

Сөзіміздің басында тоқталып өткен қазақстандық патриотизм және азаматтық жауапкершілік құндылығын жүзеге асыруда мектебімізде

/Бауыржан Момышұлы атындағы Жалпы білім беретін мектебі/ «Азамат»,

«Патриот.kz», «Ұшқан ұя», «Дәстүрлер сабақтастығы» жобалары жүзеге асырылған. Әр жобаның нақты мақсат, міндеттері, күтілетін нәтижесі айқындала отырып, жобаға қатысушылардың іс шаралар жоспары құрылды. Кез келген жобаны жүзеге асыруда мектептің нақты басымдықтары айқындала отырып, арнайы зерттеу, мониторинг жасалынады. Педагогтермен, білім алушылар және ата-аналардан сауалнама, сұхбат жүргізе отырып, нәтижесінде талдау сараптама жасалынады. Жобаның қажеттілігі бар ма? Болса қандай проблеманы шешеміз? Оқушы бойында қандай дағдыларды дамытамыз? Тиімді мектеп, сапалы білім берудегі рөлі қандай болмақ деген сұрақтар төңірегінде жан-жақты талқыланып, зерделенеді.

Аталған жобалардың ішінде «Патриот.kz», «Ұшқан ұя» жобасында батыр бабамыз Бауыржан Момышұлының ерлігі, батырлығы, адамгершілік асыл қасиеттері мен ұлттық тәрбиедегі көзқарастарын тарихи дерек көздері мен көркем әдеби шығармалары, естеліктерімен ұштастыра отырып, үйірме, факультатив, музей сабақтары, апталықтар, мектепшілік «Көшбасшы» оқушылардың ғылыми қоғамы, Бауыржан Момышұлы альянс мектептері арасындағы іс шаралар, жас сарбаз сыныптары бар қала мектептері арасында интеллектуалдық сайыс, фестиваль, олимпиада т.б. сыныптан тыс тәрбиелік іс шараларды қамти отырып жүзеге асырылады.

«Патриот.kz» жобасының тиімділігі оқушылардың өзіндік бастамалары мен өз бетінше қызметі негізінде оқу-тәрбие үдерісінде міндеттерді таысты шешуге зор мүмкіндік береді. Бұл оқушылардың белсенді түрде өзін өзі басқаруына алып келеді. Олар әлеуметтік, қоғамдық жұмыстарға белсене араласу барысында өз мектебінің дамуына үлес қоса отырып, туған жеріне, еліне деген сүйіспеншіліктерін нығайтып, пайдалы әлеуметтік-қоғамдық істермен айналысуға түрткі болады. Аталған жобалар бойынша жоспарланған іс шаралар оқушылардың нақты өзіндік бастамалары мен өз бетінше әрекет етуіне негізделген клубтар, үйірмелер, қызығушылық секциялар түрінде жүзеге асырылады. Негізгі мақсаты оқушылардың өздерінің дамуы үшін жауапкершілігін арттыруға ықпал ететін оқыту мен тәрбие үдерісіне тарту болып табылады.

Жоба барысында ата-анамен ынтымақтастық, сыртқы әлеуметтік серіктестік, тарихымыздың өткені мен бүгінін бағамдай отырып, тарихи тұлғаларымызды іс әрекеттерін үлгі тұту, шығармаларын оқып танысу, зерделеу

арқылы бастамашыл, жаңашыл идеялары мен көзқарастарын қалыптастыру арқылы қоғамға қызмет ету, сыни ойлау, өз көзқарастыры мен ұстанымдарын ашық айта алу, ұсыну, жүзеге асыру дағдылары дамиды.

Сөзімізді түйіндей келе, оқушыларға құндылықтарға бағытталған білім беру негізінде жоба жұмыстары бірқатар міндеттерді шеше алады:

- оқушының тұлға болып қалыптасуына ықпалы;
- оқушының өзіндігінен білім алу жолын таңдауына ықпал ету;
- әр оқушыға «сәттілік жағдайын» қамтамасыз ету;
- педагогтерді өздерінің педагогикалық және шығармашылық мүмкіндіктерін арттыруға, ғылыми-зерттеу жұмыстарына ынталандыру.

Бүгінгі таңда тиімді мектеп моделін құрып, сапалы білім беруде табысқа жетудің бірден бір жолы оқушылардың тұлғалық дамуына, тұлғаның әлеуметтенуіне ықпал ететін тиімді инновациялық жобаларды жүзеге асырудың қажеттілігі зор. Сонда ғана жоғары нәтижелерге қол жеткізе аламыз.

Пайдаланған әдебиеттері тізімі

1. «Білім берудің барлық деңгейінің мемлекеттік жалпыға міндетті білім беру стандарттарын бекіту туралы» Қазақстан Республикасы Білім және ғылым министрінің 2018 жылғы 31 қазандағы №604 бұйрығы
2. «Білім туралы» 2007 жыл 27 шілдедегі Қазақстан Республикасының заңы.
3. Ахетова А «Қазақстан жүрегінде», Астана, 2009ж
4. Бауыржан Момышұлы туралы естеліктер. Алматы, 2007ж
5. Бердібаев Р «Биік парыз» Алматы, 1980ж

ДЕЯТЕЛЬНОСТЬ ИСТОРИКО-КУЛЬТУРНОГО ЦЕНТРА ПЕРВОГО ПРЕЗИДЕНТА ПО ПАТРИОТИЧЕСКОМУ ВОСПИТАНИЮ ШКОЛЬНИКОВ

Каваев А.В.,
КГКП «Историко-культурный центр
Первого Президента», г. Темиртау

Введение

Патриотизм не является врожденным. Он закладывается в семье, в школе, на производстве, в армии, в обществе и призван воспитывать любовь к Родине, верность боевым и трудовым традициям народа, ответственность за укрепление обороноспособности страны.

Проблема патриотического воспитания и гражданского становления подрастающего поколения - одна из актуальных задач государства, общества и культурно-образовательных учреждений нашей страны. На современном этапе развития нашего общества формирование патриотизма выступает как одно из

условий дальнейшего общественного прогресса. В связи с этим перед обществом ставится задача подготовки гражданина, способного самостоятельно оценивать происходящее и строить свою деятельность в соответствии с интересами окружающих его людей. Решение этой задачи связано с формированием устойчивых гражданских свойств личности ребенка [1].

Январские события подтвердили, что социальная дифференциация общества, девальвация духовных ценностей оказали негативное влияние на общественное сознание отдельных возрастных групп населения страны – в основном, молодежи, резко снизили воспитательное воздействие культуры, искусства и образования как важнейших факторов формирования патриотизма. Стала более заметной постепенная утрата нашим обществом традиционного патриотического сознания. В общественном сознании получили широкое распространение равнодушие, эгоизм, индивидуализм, цинизм, немотивированная агрессивность, неуважительное отношение к государству и социальным институтам.

Проблема патриотического воспитания детей постоянно находится в центре внимания общества. Актуальность патриотической проблематики присуща не только современности. Она привлекала большое внимание мыслителей-философов, ученых, политических деятелей, педагогов на протяжении всей истории человечества. Патриотизм призван придать новый импульс духовному оздоровлению народа, формированию гражданской ответственности, духовности, формирования у граждан позитивных ценностей и качеств, он напрямую согласуется с общегосударственными задачами страны по укреплению Отечества, по обеспечению его жизненно важных интересов и устойчивого развития. Предельно важно сформировать у молодежи понимание того, что патриотизм – это великая ответственность за себя, свою семью и нашу Родину, - отмечено в Концепции государственной молодежной политики Республики Казахстан [2].

Являясь важным аспектом духовной жизни современного Казахстана, патриотизм связан с историческим прошлым, обращение к которому не только позволяет понять корни этого исторического феномена, но и дает возможность прогнозировать направление его развития. Патриотическое воспитание должно быть плановым, системным, постоянным и одним из приоритетных направлений в государственной политике в области образования. Система патриотического воспитания призвана обеспечивать целенаправленное формирование у граждан активной позиции, способствовать всемерному включению их в решение общегосударственных задач, создавать условия для развития у них государственного мышления, привычки действовать в соответствии с национальными интересами страны. Она должна подготовить молодежь и побудить представителей других поколений к такому характеру активной деятельности, в которой знания и жизненный опыт соединяются с позицией гражданского долга и сопричастностью с судьбой Родины, личные интересы - с общественными. Сегодня каждый из нас глубоко осознает, что казахстанский патриотизм – это основа процветания нашего многонационального общества [3].

Будущее невозможно без осмысления прошлого и настоящего, а патриотизм невозможен без изучения истории – его несомненного источника и вершителя. Сегодня подрастающему поколению есть на кого равняться. Это наши славные батыры, показавшие достойные примеры храбрости и отваги в разные периоды отечественной истории. Это наши отцы и деды, которые воевали на фронтах Великой Отечественной войны, а затем восстанавливали народное хозяйство. Это воины-афганцы и участники локальных конфликтов, участники ликвидации Чернобыльской аварии, которые по примеру отцов-фронтовиков мужественно исполнили свой воинский долг и преданность воинской присяге.

Воинская доблесть всегда высоко ценилась в народе, за личную храбрость в сражении и умелое руководство войсками присваивался титул батыра. В борьбе с джунгарскими, а затем с маньчжуро-китайскими завоевателями выделилась целая плеяда отважных батыров, искусных полководцев: Богембай, Кабанбай, Малайсары, Райымбек, Жаныбек, Баян, Байгозы, Жатай, Уразымбет, Турсынбай.

В годы Великой Отечественной войны, когда решался вопрос о судьбе нашего Отечества, свои имена вписали в историю И. Панфилов, Б. Момышулы, К. Кайсенов, Нуркен Абдиров, Сагадат Нурмагамбетов, Талгат Бегельдинов, Рахимжан Кошкарбаев, Сергей Луганский, Леонид Беда, Малик Габдуллин, Иван Павлов, Алия Молдагулова, Маншук Маметова.

«Проблема военно-патриотического воспитания, есть проблема воспитания от пеленок до штыковой атаки. Родительское воспитание – самая главная стадия дошкольного воспитания. Школьное воспитание, молодежное воспитание — самая важная стадия в становлении человека. В общественном же воспитании человек нуждается до самой гробовой доски» — писал Б. Момышулы [4].

Процесс воспитания школьников является сложным и трудным педагогическим процессом. И наша главная задача – способствовать формированию национального самосознания, гражданственности и патриотизма учащихся, развития у них исторической и социальной памяти, ценностного отношения к национальной культуре, духовному наследию казахского народа, народа Казахстана в целом, становлению интеллектуальной и конкурентоспособной личности.

Процессы, происходящие в последние годы в патриотическом воспитании, все больше выдвигают на первый план такие его направления, как героико-патриотическое, духовно-нравственное, историко- патриотическое, культурно-патриотическое.

К сожалению, на второй план уходит такое направление, как военно-патриотическое воспитание. Как известно, именно оно было наиболее развитым и эффективно функционирующим со времени создания системы такого воспитания с середины 60-х годов XX века. Эта система являлась образцом для подражания многих зарубежных государств, в том числе западноевропейских, которые немало заимствовали в тот период из советского опыта при решении проблем военно-патриотического воспитания молодежи и подготовке ее к службе в вооружённых силах. Благодаря военно-патриотическому воспитанию основное содержание патриотического

воспитания понималось, прежде всего, как беззаветное и самоотверженное служение Родине, ответственность за выполнение конституционного долга, обязанность по защите Отечества и готовность выступить с оружием в руках против любого агрессора. К сожалению сегодня, даже такое высокое по своему содержанию направление патриотического воспитания, как духовно-патриотическое, выступающее в настоящее время в качестве приоритетного, также, по существу, лишено военной составляющей. Тем самым прерывается величайшая традиция всей нашей драматической и героической истории, в которой высшим проявлением духовности всегда являлось выполнение воинского долга, служение своему Отечеству с оружием в руках. Высший патриотизм – это именно самоотверженная борьба с врагами Отечества, что особенно проявилось в годы Великой Отечественной войны. Совершенно очевидно, что именно военно-патриотическое воспитание является одним из важных факторов обеспечения военной безопасности, особенно в условиях тех изменений, которые происходят в сознании и общественном мнении не только личного состава Вооруженных Сил, но и казахстанского общества в целом. Таким образом, в Республике Казахстан военно-патриотическое воспитание должно занять достойное место среди других направлений воспитания казахстанской молодежи в целом.

В настоящее время актуальность и востребованность именно военно-патриотического воспитания как специфического направления патриотического воспитания значительно возросли. Во-первых, вследствие сложной военно-политической обстановки в мире и вокруг Казахстана, появления новых угроз ее национальной безопасности. Во-вторых, в силу значительного возрастания роли и значения заблаговременной подготовки к военной службе молодежи допризывного возраста, вызванного сокращением ее продолжительности (до одного года). В-третьих, по причине безуспешных и бесперспективных попыток найти в течение длительного времени альтернативное военно-патриотическому воспитанию направление в патриотическом воспитании в качестве главного компонента вновь создаваемой системы этой деятельности. Не стоит забывать, что сильный Казахстан немислим без сильной профессиональной армии. Сильная армия – основа сильного государства. В этом заложен глубокий духовный смысл, соответствующий велению времени новаторских преобразований в системе развития военной составляющей государства [5].

Казахстан государство с полиэтничной и поликонфессиональной общественной структурой стремится к созданию единой идеологии, основанной на патриотизме, любви к своей земле. Это достаточно сложная задача, требующая последовательности, целостности и сохранения единства общественного согласия. Формированию и укреплению патриотизма подчинена Государственная программа патриотического воспитания граждан Республики Казахстан, цель которой формирование у граждан высокого патриотического сознания, чувства гордости за свою страну, воспитание готовности к выполнению гражданского долга и конституционных обязанностей по защите интересов Родины посредством целенаправленного развития системы патриотического воспитания. В условиях становления гражданского общества и

правового государства необходимо осуществлять воспитание принципиально нового, демократического типа личности, способной к инновациям, к управлению собственной жизнью и деятельностью, делами общества, готовой рассчитывать на собственные силы, собственным трудом обеспечивать свою материальную независимость. Становление гражданского общества и правового государства в нашей стране во многом зависит от уровня гражданского образования и патриотического воспитания. Сегодня коренным образом меняются отношения гражданина с государством и обществом. Он получил большие возможности реализовать себя как самостоятельную личность в различных областях жизни и в то же время возросла ответственность за свою судьбу и судьбу других людей. В этих условиях патриотизм становится важнейшей ценностью, интегрирующей не только социальный, но и духовно-нравственный, идеологический, культурно-исторический, военно-патриотический и другие аспекты [6].

Патриотическое воспитание молодежи — это часть государственной молодежной политики страны. Быть патриотом своей страны — всегда большая честь для любого человека, имеющего гордость и собственное достоинство. Но патриотами не рождаются, ими становятся. Причем патриотическое воспитание в уверенно развивающемся государстве не следует оценивать только как творческий процесс. Это еще и борьба за молодежь, будущее страны, борьба против таких негативных явлений, как вынужденная миграция, рост преступности, наркомании, алкоголизма и экстремистских настроений. Основным приоритетом национальной идеологии Казахстана является способствование государственной власти проводить политику реализации основной стратегической конституционной задачи—«утверждать себя демократическим, светским, правовым и социальным государством, высшими ценностями которого является человек, его жизнь права и свободы» [7].

Материалы и методы исследования

Одной из форм работы по патриотическому воспитанию школьников является посещение музеев. Музей – большой помощник в обучении и воспитании учащихся. В последние годы в связи с общей демократизацией культурной жизни музейная деятельность приобретает особое значение. В отечественном музейном деле активно ставятся теоретические проблемы, возрастает необходимость исследований, связанных с обновлением понятийного аппарата. Главный объект — культурно-образовательные аспекты музейной коммуникации, то есть особый подход к происходящим в музее разнообразным диалоговым процессам, ставящие задачу участия в формировании свободной, творческой, инициативной личности, способной стать активным участником диалога.

Музеи в большинстве своем являются центрами патриотической работы. Настоящего патриота всегда волнуют события, что происходят в родном уголке, и часто он даже предпринимает действия, чтобы улучшить ситуацию там. Как научить любить Родину? Как вырастить патриотов? Это не праздные вопросы: от них зависит будущее нашей страны. Музей — это место, где дети видят экспонаты, которые вызывают чувство уважения к достойным страницам

прошлого и настоящего, знакомятся с историей своей малой Родины и судьбами своих земляков. Они могут прикоснуться к истории...

Музей — это не просто собирание материалов и создание экспозиций, а это еще и многогранная деятельность, направленная на формирование исторического сознания. Музей призван способствовать расширению кругозора и воспитанию познавательных интересов и способностей детей. Основная функция музея в направлении работы с детьми - образовательно-воспитательная. Музей призван способствовать формированию у учащихся гражданско-патриотических качеств, расширению кругозора и воспитанию познавательных интересов и способностей. Музей – это многофункциональный институт социальной памяти, посредством которого реализуется общественная потребность в отборе, сохранении и репрезентации специфической группы культурных и природных объектов, осознаваемых обществом как ценность, подлежащая изъятию из среды бытования и передаче из поколения в поколение музейных предметов. В этом определении достаточно четко синтезированы культурологический (ценностно-охранительный) и педагогический (научно-методическая основа деятельности, направленная на знакомство и организацию передачи знания) аспекты: образовательная и воспитательная деятельность; просветительская деятельность; музейная среда.

Существует несколько позиций по определению понятия «музея»: музей есть место, доступное для всех, где собирается все самое замечательное из того, что сотворено человечеством, все, что заслуживает уважения в искусстве, и все, что примечательно в природе. Музей есть место, где наблюдения жизни, природы и творчества человека в легенде и искусстве должны быть использованы как пособие для развития и поднятия чувства истинной красоты. Музей должен служить школой для развития человеческого глаза и руки для нового творчества.

В настоящее время разработаны единые подходы к музейной деятельности применительно к школе:

- накопление и сохранение социальной информации;
- познание и передача знаний, традиций, представлений, эмоций.

Речь идет о единстве следующих аспектов музейной и образовательной (учебной) сфер деятельности: познавательного аспекта, в основе которого лежит информация о предмете и сам реальный предмет. Познавательный аспект в музейном пространстве можно разделить на две составляющие: информирование (получение сведений о музее, его коллекциях или через музей и его коллекции) и образование (усвоение знаний в процессе музейной коммуникации на основе знакомства или изучения музейных предметов); творческого аспекта, направленного на создание качественно нового, более высокого интеллектуального уровня предмета (деятельности), которое состоит из наблюдения прошлого, познание существа проблемы, создания и проверки идеи «озарения», реализация этой идеи; коммуникативного аспекта, который актуализируется через диалог личности с идеалами и вечными ценностями культуры. В музеях проходят встречи с местными жителями – ветеранами войны и труда, организуются тематические экскурсии, уроки мужества,

выставки, вечера, дискуссии и др. Вопрос эффективного использования потенциалов музеев в учебно-воспитательном процессе в образовательных учреждениях еще не стали предметом внимания педагогических коллективов. Разнообразны и эффективны возможности музея в патриотическом, трудовом и нравственном воспитании учащихся, в развитии художественных вкусов, привитии навыков эстетической деятельности. Дальнейшее развитие поучительного опыта взаимодействия, взаимодополнения школы и музея в деле формирования нового человека, его обучения и воспитания представляется нам особенно плодотворным на базе научно обоснованной системы «музей — школа». Эффективность работы такой системы будет тем выше, чем более заинтересованными, более взаимно требовательными окажутся оба этих воспитательных института. Формирование системы «музей — школа», для которой созданы уже немалые предпосылки, — это качественно новый этап в работе каждого из этих учреждений. Он потребует не только упрочения контактов между ними и органами управления народным образованием и культурой, обслуживающими их научными коллективами. Потребуется освоение других, в значительной степени новых направлений деятельности. Крайне важно систематическое проведение в каждом музее занятий для учителя как по профильной дисциплине (это в современной музейной практике, можно сказать, является делом в основном решенным), так и по методике музейной работы. В сферу деятельности музея должны быть непременно включены все возрастные группы ребят, начиная с младших школьников. Как утверждают специалисты, именно в раннем детском возрасте наиболее активно формируются потребности, общая культура человека, в том числе и музейная культура. Значит, чем раньше в сферу воспитания ребенка включится музей, тем эффективнее окажется его воздействие в будущем. В работе с детьми всех возрастов оказываются эффективными, как показывает практика, специальные экспозиции и выставки. Важно, чтобы к этому делу наряду с музейными работниками были причастны педагоги, воспитатели. Дифференцированный подход предполагает учет ситуации посещения музея: приходит ли школьник в музей один, с родителями, с товарищами, со школьной экскурсией. Для всякого такого случая важно иметь конкретные средства оптимизации процесса осмотра экспозиции, скажем, путеводители

— с включением в них вопросов, заданий и т. п. В особом внимании нуждается, несомненно, соблюдение принципа преемственности форм научно-просветительной работы, основное требование которого состоит в том, чтобы все каналы воздействия на школьников были тесно связаны между собой. Это даст возможность обучающимся различных возрастных групп постепенно и каждый раз на качественно новом уровне осваивать музейную информацию. Принцип преемственности делает систему «музей — школа» действенной на всех этапах обучения ребенка. Это обстоятельство обуславливает необходимость разработки цельной программы работы для всех учебных групп школьников, начиная с младших классов и кончая выпускниками. Наибольший эффект дает музейная работа со школьниками, организованная на основе цикловых форм: лекториев, клубов при музеях [8].

Результаты исследования

Военно-патриотическое воспитание — это комплексная, многоплановая, скоординированная деятельность. Несмотря на трудности, связанные с недавней санитарно-эпидемиологической ситуацией в стране, коллективу Историко-культурного центра удалось определить наиболее эффективный путь военно-патриотического воспитания молодежи в тесном взаимодействии с органами образования, этнокультурными центрами, ветеранскими организациями. Планируется и проводится различная военно-патриотическая работа.

Среди особо запоминающихся мероприятий можно вспомнить встречу с первым казахским космонавтом Тохтаром Аубакировым, в которой активное участие принимали школьники, студенты, курсанты, ставшие уже традиционными конкурсы патриотической песни, проводимые в канун 7-9 мая, чествование военнослужащих воинской части 5516, в частности, 30-летний юбилей воинского подразделения, выставки работ карагандинских студентов, посвященных Дню Победы, встречи с ветеранами войны и труда, прием в ряды «Жас Қыран» и «Жас Улан». В Центре прошла встреча с победителями проекта «100 новых лиц Казахстана». К 30-летию Независимости Республики Казахстан подготовлен уникальный проект

Заключение

«Ровесники Независимости», героями которого стали молодые темиртаусцы, сумевшие в свои 30 лет достичь определенных высот. Много положительных эмоций вызывает у детей посещение экспозиции Центра, где широко представлена история строительства Казахстанской Магнитки и города Темиртау, героическое прошлое Казахстана.

Литература

1. Патриотическое воспитание: Нормативные правовые документы. — М.: ТЦ Сфера, 2005.
2. Концепция государственной молодежной политики Республики Казахстан «Казахстан 2020: путь в будущее»
3. /inform.kz http://www.inform.kz/ru/v-sko-sozdan-centr-voenno-patrioticheskogo-vospitaniya_a2647716
4. Момышулы Б. «Психология войны». — А-Ата: «Казахстан», 1990.
5. Лутовинов В.И. Патриотическое воспитание молодежи: концепция, программа, организационно-методические основы: пособие для педагогов, руководителей образовательных учреждений и организаторов работы с молодежью. — М.: АПК и ПРО, 2001.
6. Патриотическое воспитание: организационное обеспечение, механизм и структура управления/под ред. А.Н. Вырщикова. — Волгоград: Издатель, 2002.
7. Агапова И.А. Патриотическое воспитание в школе. — М.: Айрис-пресс, 2002.
8. Барышникова Г. Б., Герасимов С. Д. Роль музея в патриотическом воспитании школьников. — Сборник материалов ФГБОУ ВПО «ЯГПУ им. К.Д. Ушинского», Ярославль. 2019.

БАСТАУЫШ СЫНЫПТАРДАҒЫ ПАТРИОТТЫҚ ТӘРБИЕ

Н.А. Жумажанова
Қарағанды облысы білім басқармасының
Теміртау қаласы білім бөлімі,
бастауышта оқыту бойынша әдіскер

Аннотация. Патриоттық тәрбие дегеніміз-оқушылардың өз Отанына деген шексіз сенім мен сүйіспеншілігін қалыптастыру, оны қорғауға мектептің алғашқы сатысынан-ақ дайын болу.

Бастауыш сынып оқушыларына патриоттық тәрбие берудегі **мақсат:** Өзіне тән құндылықтары, көзқарастары, бағыттары, іс-әрекеті мен мінез-құлқы бар Мәңгілік ел азаматы мен патриотын қалыптастыру үшін жағдай жасау.

Мақсатқа жету үшін алдыға қойылатын **міндеттер:**

бастауыш мектеп оқушыларымен тәрбие жұмысының жалпы қабылданған әдістерін, сондай-ақ инновациялық тәсілдерін қолдана отырып, баланы табиғатқа ұқыпты болуға, басқа адамдарға сүйіспеншілік пен құрметпен қарауға, патриотизм сезімін жетілдіруге, өз Отанының тарихи мұрасын құрметтеуге тәрбиелеу.

Кілт сөздер

Өскелең ұрпақ, патриот, ұлтжандылық, Отан, мүдде, Мәңгілік ел, мақсат, міндет, қызмет, ұжым.

Өскелең ұрпаққа патриоттық тәрбие беру әрқашан да қазіргі заманғы мектептің маңызды міндеттерінің бірі болып табылады, өйткені бастауыш сынып – Отанға деген қасиетті сезімді қалыптастыруға негіз болатын кезең. Патриотизм-жан-жақты дамыған ұлтжанды тұлғаның маңызды белгілерінің бірі және жүрегі "қазақ елі" деп соғатын әрбір Қазақстан азаматының ерекше сапасы. Патриот –өз Отанын адал сүйетін, қызмет ететін, өз мүддесін ел мүддесі жолында құрбан қылатын, басқа ұлттар мен ұлыстарға кеңпейілділікпен қарайтын, өзінің Отанына берілген, оның мүдделеріне қызмет ететін адам (1). Ал С.И. Ожеговтың түсіндірме сөздігіне «патриот» сөзі «өз Отанын, халқын сүйетін адам» деп жазылған (2). Олай болса халқын, елін, жерін, сүйетін азаматты тәрбиелеу жұмысы бастауыш сыныпта қалай жүзеге асады, қандай тетіктер қолданылады, соның бірқатарына тоқтала кетсек.

Бастауыш сынып оқушыларына патриоттық тәрбие берудегі **мақсат:** Өзіне тән құндылықтары, көзқарастары, бағыттары, іс-әрекеті мен мінез-құлқы бар Мәңгілік ел азаматы мен патриотын қалыптастыру үшін жағдай жасау.

Мақсатқа жету үшін алдыға қойылатын **міндеттер:**

бастауыш мектеп оқушыларымен тәрбие жұмысының жалпы қабылданған әдістерін, сондай-ақ инновациялық тәсілдерін қолдана отырып, баланы табиғатқа ұқыпты қарауға, басқа адамдарға сүйіспеншілік пен құрметпен

қарауға, патриотизм сезімін жетілдіруге, өз Отанының тарихи мұрасын құрметтеуге тәрбиелеу.

Жұмысты жүзеге асыратын қызмет түрлері: Оқу

Еңбек Эстетикалық Қоғамдық Бос уақыт Тұрмыстық

Қызметті жүзеге асыратын жұмыс түрлері:

Арнайы ұйымдастырылған жұмыстар	Әңгімелер, экскурсиялар, кездесулер, "дөңгелек үстелдер", сынып сағаттары, ерлік сабақтары, викториналар, қалалық сабақтар, конкурстар, ашық есік күндері, ауызша журналдар, ойындар, шағын жобалар, репортаж т.б.
Кешенді жұмыстар	Ұжымдық шығармашылық іс-шаралар, ұжымдық шығармашылық мерекелер, ұжымдық шығармашылық ойындар, ұжымдық ұйымдастырушылық қызмет, шығармашылық тапсырмаларды орындау т.б.

Атқарылған жұмыстардан күтілетін нәтиже:

1. Шығармашылық қабілеттері артады
2. Ел тағдыры үшін жауапкершілікті сезінеді
3. Алдыңғы буын ағалар мен аталардың ерлігі үшін мақтаныш сезімі артады
4. Белсенді өмірлік ұстанымы анықталады
5. Өз құқығын білетін, басқаның құқығын сыйлайтын азамат қалыптасады.

Жоғарыда аталған нәтижелерге қол жеткізу үшін жиі пайдаланылатын тәсіл- аға буын өкілдерінің өнегелі өмірі мен қызметін нақыл сөздерін, өсиеттерін тарату, үлгі ету насихаттау. Мысалы:



Үш ақ нәрсе адамның қасиеті-ыстық қайрат, нұрлы ақыл, жылы жүрек

Еңбек етсең ерінбей тояды қарның тіленбей

Кімнің ұяты жоқ, соның иманы жоқ

Сен де кірпіш дүниеге, кетігін тап та, бар қалаң(4).



Отан үшін отқа түс-күймейсің.

Опасызда Отан жоқ.

Ел дегенде еміреніп, жұрт дегенде жүгініп қызмет еткін.

Ерсіз ел болмайды, жұртсыз жігіт болмайды (3).



Алтын анам-Отаным, сенен аяр жаным жоқ.

Халық пен халықты, адам мен адамды теңестіретін нәрсе-білім

Ұлттың тілі-сол ұлттың жаны, жан дүниесі

Кітап-жан азығың(5).

Бастауыш сынып оқушыларына қандай да бір тақырыпта іс-шара өткізгенде, қызығушылықтарын, есте сақтау қабілеттерін арттыру үшін міндетті түрде қолданылады:

- түрлі түсті иллюстрациялар

- бейнероликтер
- кестелер
- ойын түрлері
- кітапханалық және мұражайлық сабақтар.

Оқушыларға ұнайтын тақырыптың бірі, ерлік сабақтары. Оларға осы тақырыптағы сабақтардың ұнайтындығы соншалық, ер балалар «маған қазір әскерге баруға бола ма?» деп те сұрап қалады. Қыздар да «ал бізге бола ма?» деп қобалжып қояды. Сондықтан да ерлік сабақтарын қызықты етіп ұйымдастыруға сынып жетекшілеріне ұсыныс беремін.

Мысалы: Батырлардың суретін тиісті ұяшықтарға орналастыру.

Талғат Бигелдинов, Бауыржан Момышұлы, Әлия Молдағұлова, Қайрат Рысқұлбеков, Ләззат Асанова, Ербол Сыпатаев, Тоқтар Әубәкіров, Талғат Мұсабаев, Айдын Айымбетов.

Ұлы Отан соғысы батырлары	Желтоқсан қаһармандары	Қазақ ғарышкерлері

«Ісің болса мақтаулы, есімің есте сақтаулы» атты іс-шарада 4-сынып оқушыларына төмендегі батырлар туралы деректер жинақтап келуді алдын- ала тапсырдым.

Оқушылар берілген тапсырманы мұқият орындап келген. Әркім өзі таңдап алған кейіпкер туралы жарыса әңгімелегенде, көздерінен нұр шашып, аға буын батырлар үшін кеуде керген мақтаныштарын ортаға салды және үзіліс кезінде де әңгімелері жалғасын тауып жатты.

Қазақстан Республикасының мемлекеттік рәміздерін құрметтеу, әрбір қазақ азаматының қасиетті міндеті. Сондықтан оқушылар 1-сыныптан бастап Елтаңба, Ту, Гимн авторларымен танысып, жаттап, көңілге түйіп алады. Олар рәміздердің тарихы мен әрбір элементтерінің түсі мен мағынасын біліп өседі және жылма жыл сол деректерді қайталаудан жалықпайды. Рәміздер туралы білімдерін бекіту үшін жылда сауалнама алынып тұрады. Оқушылар сұрақтарға жауап бере тұрып, өз білімдерін мақтан етеді. Өйткені кішкентай жүректері «Отан» деп соғатын бүлдіршіндер, өздерінің осы елдің болашақ азаматтары екенін жақсы сезінеді.

«Отан отбасынан басталады» дегендей, бүлдіршін бойына әке-ана, ата- әже, аға-іні, бауырды сыйлауды кішкентай кезінен үйретсек, олар үлкенге қамқор, кішіге ізет көрсететін болып тәрбиеленеді. Ал адамдарды сыйлау, олардың құқығын бұзбау, намысына тимеу нағыз патриот тұлғаға сай қасиет. Осы жұмысты жасауда мектептерде төмендегі іс-шаралар өткізіледі:

- дөңгелек үстел "Мен отбасымды жақсы көремін",
- шығармалар сайысы «Алтын анам»,
- 4 жолдық өлең сайысы «Менің әкем-мақтаным»,
- сурет көрмесі «Менің бауырларым»,

- әңгіме сағаты «Ақ әжем», «Атамның әңгімелері» т.б.

Патриоттық тәрбие берудің тағы бір тетігі-өлкетану бағытында жұмыс жүргізу. Туған жерге деген сүйіспеншілікті тәрбиелеудің, табиғатқа ұқыпты қараудың, өз өлкесі үшін мақтаныш сезімін тәрбиелеудің ажырамас бөлігі экскурсиялар. Экскурсиялар барысында оқушылар өсімдіктер мен жануарлар әлемінің алуан түрлілігімен ғана емес, сонымен қатар өлкенің табиғи ескерткіштерімен, аймақтағы әртүрлі ұлттардың салт-дәстүрлерімен, мәдениетімен және өнерімен танысады. Менің ойымша, мұндай жұмыс балалар ұжымының қалыптасуы мен бірігуінде, балалар алған білім сапасының көрсеткіштері мен оқу іс-әрекетіне деген қызығушылықты дамытуда маңызды рөл атқарады.

Жоғарыда аталған жұмыстар, бастауыш сынып оқушыларына патриоттық тәрбие беруде жүргізілетін жұмыстардың белгілі бір үзіндісі ғана. Бүлдіршіндер жас шыбық тәрізді, түзу болсын деп икемдесең, сусындатсаң дұрыс өседі. Сондықтан барша әріптестеріме айтарым: егер де алдыңыздағы оқушы ұлтжанды, патриот, елін сүйетін азамат болып өссін десеңіз, мектептің алғашқы сатысында барлық ерік-жігер, күшіңіз бен біліміңізді аямаңыз. Бүгінгі сәби, ертеңгі ел қорғайтын азамат. Ал, жас бүлдіршіндер бойында «Қазақстандық патриотизм мен азаматтық құқықты тәрбиелеу» әрбір ұстаздың парызы дей келе, Бауыржан Момышұлының

«Әлемде парыздан артық қуатты қозғаушы күш жоқ әрі болмайды да» - деген нақыл сөзімен қорытындылаймын.

Пайдаланылған әдебиеттер

1. <https://kk.wikipedia.org/wiki/Патриот>
2. С.И.Ожеговтың онлайн түсіндірме сөздігі <https://gufo.me/dict/ozhegov>
3. "Ұлы тұлғалар" сериясы. Бауыржан Момышұлы, Орталық ғылыми кітапханасы, Алматы 2011 жыл.
4. С.Мұқанов. Абай Құнанбаев, Монография, Алматы, "Жазушы"-1986 ж
5. <https://massaget.kz/layfstayl/debiet/kkzhiek/15747/>

ТЕХНОЛОГИЯ ТЕАТРАЛЬНОЙ ПЕДАГОГИКИ НА УРОКАХ АНГЛИЙСКОГО ЯЗЫКА

Оспанова А.З.

КГУ «Школа-лицей имени Бауыржана Момышулы»
отдела образования города Темиртау
управления образования Карагандинской области

Введение

В современном мире нет страны, в которой все граждане владели бы только одним языком. Человек, знающий несколько языков, комфортно чувствует себя в обществе, ему доступен колоссальный информационный поток. Это расширяет возможности в учебе и работе. На сегодняшний день наиболее распространённым в международном общении является английский язык.

Целью обучения английскому языку на уровне основного среднего образования является развитие языковых навыков обучающихся посредством разнообразных заданий, способствующих развитию анализа, оценки и творческого мышления. Кроме того, учебная программа предполагает работу с широким спектром устных и письменных источников.

Каждый педагог, планируя урок, стремится создать условия для развития индивидуальности каждого ребенка, старается понять какие приемы и методы наиболее увлекательны для обучающихся. Из опыта работы известно, что учебный материал только тогда воспринимается и запоминается учащимися, когда дети прожили данный урок.

Материалы и методы исследования

Учителя иностранного языка в учебном процессе постоянно совершенствуют методы работы с обучающимися по повышению качества и эффективности обучения по формированию и развитию коммуникативных речевых компетенций.

Самой точной моделью общения является театральная деятельность, так как она подражает действительность в главных и существенных чертах, и в ней, как и в жизни, переплетаются речевое и неречевое поведение партнеров. В процессе изучения английского языка театральная деятельность используется на каждом уроке: лексика, разговорные формы отрабатываются не только в монологической речи, но и в диалогах. Учащиеся общаются на английском языке на заданную тему, составляют диалоги с использованием ключевых слов, во всех формах работы присутствует элемент драматизации. Следует обратить внимание на тот факт, что в процессе диалогов не происходят драматические ситуации, в них редко выражаются чувства и эмоции. Беседы и диалоги детей на английском языке не всегда интересны учащимся, так как дети могут вести разговор на казахском или русском языке.

Театральная деятельность на уроке английского языка ориентирована на потребности и запросы ребенка, позволяет осуществлять не только учебный, но

и воспитательный процесс. В воспитании детей способствует профилактике правонарушений; активизации работы с детьми «группы риска», излишне застенчивых, агрессивных, неуверенных в себе. Занятия театральной деятельностью делают жизнь детей в школе эмоциональной и привлекательной, дают возможность почувствовать уверенность в своих силах, раскрепоститься. Также театральная деятельность позволяет организовывать работу с одаренными детьми. Кроме того, использование различных приемов в изучении английского языка способствует освоению коммуникативной культуры: помимо языковых форм дети учатся постигать внешнее и внутреннее содержание образа, развивают способность к обоюдному пониманию и уважению, приобретают социальную компетенцию, обогащают словарный запас.

Театральная педагогика предполагает изменение роли учителя. Ребенок, как любой взрослый, нуждается в живом, чувствующем, удивляющемся, страдающем и радующемся собеседнике. Ребенку должно быть интересно, иначе контакт с ним никогда не будет в полном смысле диалогичен. Иначе знание, которое педагог передает ребенку, будет последнему неинтересно, а следовательно, понизится мотивация к изучению английского языка. Участие учителя в этом процессе дает возможность управлять процессом изнутри, а не просто инструктировать учащихся.

В процессе театральной деятельности совершенствуются: грамматические, интонационные и лексические навыки;

- использование и отработка речевых фраз и словосочетаний в различных ситуациях;
- умение аудирования.

Учитывая особенности детей, наиболее действенными в образовательном процессе являются: выразительное чтение, инсценировка, этюд и ролевая игра, которые применяются для решения комплексных задач:

- изучения и усвоения нового учебного материала;
- закрепления и развития творческих способностей обучающихся;
- формирования дружелюбного отношения к языку и носителям языка. При проведении урока с использованием элементов театральной педагогики необходимо придерживаться следующих методических принципов:

1. Педагог активно воздействует на внимание, воображение и мысль учащихся.

2. Класс примет активное участие в уроке, если учитель будет органично воздействовать на мысли и чувства учащихся с помощью правды и веры в предлагаемые обстоятельства.

3. Контрастность в подборе и выполнении упражнений. Принцип контрастности развивает эмоциональность и способность быстро менять темп и ритм поведения.

4. Комплексность задач на уроке и в каждом упражнении. Комплексные упражнения всегда активно тренируют слух, память, воображение и мышление, обучают умению в ограниченные отрезки времени выполнять различные по содержанию действия.

5. Подлинность и непрерывность педагогических действий. Очень

важно, чтобы педагог эмоционально и положительно поддерживал своих учеников; вовремя реагировал на успехи и неудачи обучающихся.

Алгоритм действия учителя и учащихся в театральной деятельности может быть следующим:

1. Прочитать художественное произведение и разбить его на эпизоды.
2. Обсудить и дать характеристику времени действия, внешних обстоятельств (место действия, погода) и персонажей (внешний облик, одежда, характерные особенности, линия поведения, аксессуары).
3. Распределить роли.
4. Провести работу в группах над отдельными эпизодами. На данном этапе следует использовать различные виды опор: карточки с ключевыми словами, реплики.
5. Проиграть эпизоды один за другим.
6. Провести работу по осмыслению «актерской задачи».
7. Выбрать музыкальное оформление.
8. Обсудить личностное видение спектакля учащимися.
9. Проиграть весь спектакль и обсудить его.
10. Осуществить рефлексию, само- и взаимооценку учащимися собственной деятельности.

Заключение

Введение элементов театральной педагогики в учебный процесс предполагает её использование не как средство развлечения, а как метод стимулирования творческой активности детей, где педагог ориентирован на личность ребёнка в целом, а не только на его функции как ученика.

Таким образом, театральную деятельность можно рассматривать как форму обучения, которая создает условия для естественного учебного процесса, где язык используется в реальном действии. С этой точки зрения театральная деятельность повышает эффективность обучения и помогает сохранить интерес к изучаемому языку.

Литература

1. Гербач Е.М. Театральный проект в обучении иностранному языку на начальном этапе. // Иностранные языки в школе, 2006. №4.
2. Ильев В.А. Технология театральной педагогики в формировании и реализации замысла школьного урока. - М., 1993.
3. Коменский Я.А. Открытая дверь языков. - М., 1975.

НҮРКЕН ӘБДІРОВТЫҢ ЕРЛІГІ АРҚЫЛЫ ОҚУШЫЛАРДЫ ОТАНШЫЛДЫҚҚА ТӘРБИЕЛЕУ



Дельманова А.Н.
Қарағанды облысы білім басқармасының
Теміртау қаласы білім бөлімінің
«Әлихан Бөкейхан атындағы гимназиясы» КММ

«Егер фашистерді біз жоймасақ, олар біздің түбімізге жетеді. Сөйтіп, қуанышты, бақытты өмір қайтып оралмайтын болады...». Нүркен Әбдіровтың тұңғыш рет жауынгерлік тапсырмамен ұшар алдында жазған хатынан үзінді (23 қазан).

Нүркен Әбдірұлы Әбдіров 1919 жылы 9 тамызда Қазақстанның Қарағанды облысы Қарқаралы ауданының бұрынғы № 5 ауылында, шаруа отбасында дүниеге келген. Толық емес орта білім алған Нүркен Әбдірұлы Әбдіров колхозда жұмыс істеді. Жас кезінде Қарағанды көмір бассейнінің шахтасында жұмыс істеді. Ол жерде комсомолға кірді, комсомол ұйымының хатшысы болды. Көптеген құрдастары сияқты, ол авиацияға қызығушылық танытып, Орынборда орналасқан Чкалов авиациялық әскери мектебіне оқуға түсті.

Кейін ата-анасымен бірге Қарағандыға қоныс аударып, осы қалада әуе клубында ұшқыш мамандығын игерген. Соғыс басталғанда Нүркен Орынбордың авиаучилищесінің курсанты болып оқып жүрген еді. Оқуды бітіргеннен кейін оған қысқа мерзімді демалыс беріледі, бірақ ол демалыстан бас тартады. Қолына ақ парақ пен қалам алып, үйіне былай деп хат жазады:

«Мен фашистердің үнін ажал оғымен өшіру үшін асығып, үйге бармадым...».

Осылайша, жиырма жасында алғаш әуеге көтеріліп, ұшудың дәмін сезген өжет жігіт оқуын аяқтай сала, үйіне де бармай, 267 әуе дивизиясының 808-ші шабуылшы полкі құрамында майданға аттанды.

Нүркен Әбдірұлы 1940 жылы РККА қатарына шақырылды. Сол жылы Кеңес Одағы Коммунистік партиясының қатарына қосылды. Майданға 1942 жылдың 28 қазанынан бастап кірісті. Ұлы Отан соғысында 16 жауынгерлік ұшағымен жақсы тәжірибеден өткен Нүркен өзінің Ил-2 ұшағында бірнеше танк пен жиырмадан астам автомашинаны жойды. [1]

1942 жылы 19 желтоқсанда кіші лейтенант Алексеев бастаған төрт штурмовик Боковская - Пономаревка ауданындағы қатты бекіністі нүктеге соққы берді. Әбдіровтың экипажы, сержант Укжаниновтың экипажы қиын жағдайға қалған кезде аса мергендікпен оған көмектесіп, қоршаудан шығарып алды. Бүкіл батарея оның ұшағына оқ жаудырды. Вычужаниновтың экипажы қандай қауіп төніп тұрғанын көріп, Әбдіров өзінің жауынгерлік жолдасына

көмектесуге асықты. Дәл соққымен Нүркен бір зеңбіректің есебін жойды. Алайда, Укукжаниннің ұшағы әлі де соққыға жығылып, жалынмен құшақтап, жерге қарай жүрді. Қиян-кескі ұрыста жаулары Ил-2 Әбдіровты нокаутқа түсірді. Осыған қарамастан, батыл ұшқыш шабуылдарды жалғастырды, ал жалын кабинаға көтеріле бастағанда, Нүркен радист атқыш Александр Комиссаровқа секіруді бұйырды. Бірақ ол тірі қалмады.

Нүркен әскерге небары 20 жасында келсе де өмір оны тез есейтті, ол дивизия командирінің бұйрығымен 1942 жылғы 9 қазанда емтиханды сәтті тапсырып, сержант атағын алды және 267-ші шабуыл дивизиясының құрамына кірген 808-ші шабуылдау авиациялық полкіне қосылды. Ұшқыштар Оңтүстік-Батыс майданының алға жылжып келе жатқан әскерлерін әуеден қорғады.

1942 жылы 23 қазанда Борисоглебскіде Нүркен Әбдіров өзінің алғашқы жауынгерлік ұшуын жасады, осылайша майдан күндері басталды. Ұрыстан ұрысқа штурмовик Әбдіровтың шеберлігі өсті. Қатал ұрыс нығайды дружба басқа ұшқыштар буын Республикасының Алексеев, Петром Вычужанином және Тамара Писаньколар болған басты құрамда 4-ші ИЛ-мен жауынгерлік тапсырмаларға ұшты.

16-шы реткі жауынгерлік ұшу кезінде Нүркен Әбдіров 12 неміс жауынгерлік танкін, 28 жүк машинасын, 18 оқ-дәрісі бар машинаны, 3 жанармай цистернасын, 3 дзотты және жаудың 50-ден астам солдаты мен офицерін жойды. [2] 1942 жылы 19 желтоқсанда Сталинград түбіндегі орта одақтық операцияда Нүркен Әбдіров өзінің соңғы 17-ші ұшуын жасады. Таңертең Алексеевтің звеносы тапсырмаға ұшып кетті, Баковский ауданындағы жаудың танктері мен әскери кластерлеріне бомбалау және шабуылдау, бірінші гвардиялық механикаландырылған корпус пен оның көршілеріне жаудың қарсы шабуылын бұзу қажет болды.

Бұл жолы сілтеме тапсырманы орындады, бірақ Алексей Писаньконың басшылығымен тек бір Ил-2 шабуылшысы аэродромға оралды. Бұл ұшуда Алексеевтің экипажы жабық болды, жау кеңес ұшқыштарына күшті тосқауыл зениттік атыспен кедергі жасауға, жабдықтар мен жұмыс күшін жоюға бағытталған соққылар жасауға тырысты.

Петр Вычужаниннің экипажы қиын жағдайға тап болды, бүкіл батарея оған оқ жаудырды, Әбдіров жолдасына көмекке келді. Ұшқыш зениттік зеңбіректің есебін жоя алды, бірақ содан кейін Ил-2 Әбдіров қозғалтқышқа тікелей соққы алып, отқа оранды, аэродромға жетуге мүмкіндік болмады.

Нүркен Әбдіров Кеңес Одағының Батыры және Ленин орденімен марапатталды. Қарағанды тұрғындары жерлесіміздің ерлігі туралы біліп, әскери ұшаққа ақша жинап, оны «Нүркен Әбдіров» деп атады. [3]

Барлығы 17 рет әуе шайқасына қатысқан Нүркен жаудың қаншама әсері, танкісі, машинасын жойып, Кеңес Одағының Батыры атағын алған Нүркен Әбдіров – қазақ топырағынан соның ішінде Қарағандыдан шыққан жас батыр жайында, оның ерлігі жайында айтып –оқушыларды қызықтырмау мүмкін емес

Қорытынды:қазір оқушыларға Отанға деген, табиғатқа, бір-біріне деген адами құндылықтар, сүйіспеншіліктер жетіспей жатады. Сұрапыл соғыс заманында жас сарбаздың көрсеткен теңдесі жоқ ерлігі ғасырдан-ғасырға дастан

болып қала берер, бірақ сол ерлікті дәріптеу, сол арқылы оқушы түйсігін ояту біздің міндетіміз. Менің оқушыларым Нүркен жайлы ақпаратты оқылым кезінде ағылшынша аударып басқа мектеп оқушыларына жіберіп

«Бұл қысқа әңгіме сені ойландырды ма?» деген сауалнама жібергенде олар өз ойларын ағылшынша мақтанышпен жеткізгені Отансүйгіштік қасиеттердің оқушы бойынша бар екені жас маман мені қуантты.

Қарағанды, Алматы қалаларында батырымызға ескерткіш, Алматы қаласын батырлар жерленген жерге бюст орнатылған, Мамаев қорғанында Нүркен Әбдіров атындағы мәрмәр тақта орнатылған. Сондай-ақ, ұшқыштың аты алтын әріптермен Поклонная тауындағы Мәскеу мұражайында Отан қорғаушылар тізіміне енгізілген. Осындай ақпараттар оқушы қызығушылығын оятумен қатар болашақта танымдық-сабақтар ұйымдастырудың міндетті бағыттарының бірі болмақ!

Пайдаланған әдәбиеттер

1. <https://zen.yandex.ru/media/emperia/kak-sovetskii-letchik-poshel-na-smertelny-taran-nurken-abdirov-podvig-geroia-sovetskogo-soiuza-5cff883a85b5e500afe2f4b1>
2. https://www.inform.kz/ru/geroi-velikoy-otechestvennoy-voyny-nurken-abdirov_a2760416
3. https://massaget.kz/arnayyi_jobalar/9_mamyir_2015/28135/

ҚҰҚЫҚТЫҚ БІЛІМ БЕРУДЕ БАУЫРЖАН МОМЫШҰЛЫНЫҢ ҚАНАТТЫ СӨЗДЕРІНІҢ РӨЛІ

Ералиева Б.К.
Қарағанды облысы білім басқармасының
Сатпаев қаласы білім бөлімінің
«№ 7 жалпы білім беретін мектебі» КММ

Аннотация. Құқықтық мемлекет орнатудың ең басты мәні қоғам мүшелерінің құқықтық білімін жетілдіру болмақ. Бүгінгі таңда құқықтық мемлекет құрамыз деген заманда, әрбір адамның өз құқықтарын жете біліп, жалпы заң білімі саласынан мағлұмат алғаны дұрыс. Жас ерекшеліктері ескеріле отырып, 10-сынып білім алушыларына арнап жасалған «Құқықтану негіздері» курсының бағдарламасы жалпы білім беретін мектепке арналған. Аптасына 1 сағат, жылына 34 сағатты құрайды

«Құқықтану негіздері» курсының бағдарламасында түрлі деңгейдегі тапсырмалар және талқылауға арналған жағдаяттар берілген. Оларды орындай отырып, алған білімдерін кеңейтуге, құқықтық ақпараттарды талдап, салыстыруға, құқық нормаларын және қолданыстағы заңнамаларды түсінуге дағдыланады.

Сонымен бірге, даңқты қолбасшы, әскери қайраткер, жазушы, Кеңес

Одағының Батыры, Қазақстан Республикасы Мемлекеттік сыйлығының лауреаты Бауыржан Момышұлының қанатты сөздерінің патриоттық мәнін тақырыппен байланыстыра түсіндіру жүргізіледі. Б.Момышұлының мірдің оғындай нысанаға дәл тигізер сөздері бүгінде халық арасында кең тарап, қанатты сөзге айналып кетті. Тілге жүйрік, сөзге шешен хас батырдың қанатты сөздерін назарларына ұсыну арқылы құқықтық білімнің жаңа мазмұны жоғары құқықтық мәдениеті бар тұлғаны қалыптастыруға, өз халқының құқықтық мұраларын дәріптеу іске асырылады.

Түйінді сөздер. Құқық, құқықтық норма, мемлекет, азамат, қылмыс, жауапкершілік, сыбайлас жемқорлық, мәміле, сенімхат, мәдениет, патриот, қолбасшы, ерлік, әділдік.

Кіріспе

Адамзат қоғамын ежелден-ақ құқық пен мемлекет неге қажет?- деген сұрақ ойландырды. Құқық неге қажет? Мемлекеттің рөлі қандай?-деген сұрақтарға жауап іздеді. Сондықтанда Тәуелсіз Қазақ елінде қоғамының даму заңдылықтары, мемлекеттілігінің нығаю жолдары бүгінгі күні мемлекет және құқықты жаңа мазмұнда оқытуды қажет етеді. Курс бағдарламасы аясында берілген тақырыптарды оқи отырып, білім алушылар өз құқықтарын қорғауға, өмір жолында міндеттерін адал орындауға, заңды бұзбай өмір сүруге дағдыланады.

Қазақстан Республикасының орта білім беру ұйымдарында оқутәрбие процесін ұйымдастырудың 2021-2022 оқу жылындағы ерекшеліктері туралы» Әдістемелік нұсқау хаттабілім алушылардың құқықтық сауаттылығы мен құқықтық санасын және құқықтық мәдениетін арттыруға бағытталған «Құқықтық сана – қауымға пана» жобасы жарияланған болатын.

Жоба аясында білім алушылардың сана-сезімі мен құқықтық мәдениетінің қалыптасу критерийлері: негізгі заңдарды білу, түсіну және міндетті түрде орындау, құқықты, заңдылықты құрметтеу, алған білімдерін күнделікті өмірде өз бетінше және функционалдық сауатты түрде пайдалана білу; нормаларға қайшы келмейтін мінез-құлық, құқыққа қарсы құбылыстардың, әрекеттердің кез келген түрін қабылдамау, академиялық адалдық деп көрсетілген.

Сонымен бірге жоғары сыныптарда білім алушыларды құқықтық-жауапкершілік нормаларымен таныстыру қажет. Білім алушылар бала құқығы туралы БҰҰ Конвенциясының негізгі ережелерін, «Неке (ерлі- зайыптылық) және отбасы туралы» ҚР Кодексін, «Қазақстан Республикасындағы баланың құқықтары туралы» және «Тұрмыстық зорлық- зомбылық профилактикасы туралы» ҚР Заңдарын білулері тиіс. Жасөспірімдердің денсаулығы мен қауіпсіз мінез-құлық мәселелерін зерттеуге назар аудару керектігі айқындалған. Бұлардың барлығыда өскелең ұрпақтың өмір жолындағы қажетті білім дағдылары болып табылады.

Материалдар мен зерттеу әдістері

Осы орайда назарларыңызға 10-сынып білім алушыларының жас ерекшеліктері ескеріле отырып дайындалған «Құқықтану негіздері» факультативтік курсының ұсынамын. Курс бағдарламасының ерекшелігі, Б.Момышұлының қанатты сөздерін тақырыпқа кіріктіре отырып түсіндіру.

Мұндағы мақсат:

1. Б.Момышұлының қанатты сөздерінің патриоттық мәнін тақырыпқа сай ұғындыру.
2. Оқушыларды мемлекет, құқық жүйесімен таныстыру;
3. Құқықтық нормаларды талдау мүмкіндіктерін қалыптастыру;
4. Өз құқықтарын қорғауда белсенді және сауатты азамат болуға тәрбиелеу.

Бүгінгі білім саласындағы уақыт талабына сәйкес оқу-тәрбие процесі озық тәжірибе мен ғылыми жетістіктерді енгізуді талап етеді. Құқықтық білім беруде жоғарыда көрсетілген заңнамаларды тиімді есте сақтатуда қанатты сөздердің маңызы зор. Бұл орайда белгілі педагог Ш.А.Амонашвили: «Оқушылардың білімін арттыру, пәнге қызықтыру үшін оқытуда, жалпы алғанда ең бірінші оқушылардың неге қызығатынын анықтап алып, содан соң содан бастау керек», - дейді.

Курс бағдарламасындағы тақырыптарды айқындау мақсатында білім алушылар арасында төмендегідей мәтінде сауалнама жүргіздім.

Құқықтану» тақырыбындағы сауалнамаға қатысуыңызды сұраймын.

Сауалнама мақсаты: жасөспірімдердің өз құқықтары туралы сауаттылық деңгейінің мониторингі.

Сауалнама анонимді, яғни тегі және басқа мәліметтер қрсетілмейді.

Сұрақтарды мұқият оқып, дұрыс жауаптарды белгілеңіз. Сонымен қатар Сіз өз жауабыңызды да жаза аласыз.

Сауалнамада қатысқаныңыз үшін алдын-ала рахмет!

1. Сіз неше жастасыз?

- А) 15 жас
- Б) 16 жас
- С) 17 жас

2. Сіздің жынысыңыз

- А) ер Б) әйел

3. Тұру жеріңіз

- А) қала Б) ауыл

4. Сіз өз құқықтарыңыз туралы білесіз бе?

- А) білемін
- Б) білмеймін
- С) жауап беруге қиналамын

5. Сіз өз құқықтарыңыз туралы ақпаратты қайдан аласыз?

- А) мектепте мұғалімдерден Б) Интернеттен
- С) бұқаралық ақпараттар

құралдарынан (газеттер, журналдар, телеарналар)

6. Құқықтық сауаттылықты жетілдіргіңіз келеді ме?

- А) иә
- Б) жауап беруге қиналамын С) нақты ойланбадым

7. Құқықтық сауаттылықты қалай жетілдіргіңіз келеді? А) әдеби кітаптардан

В) интернет желілерінен С) қосымша пәндерден

8. Құқықтық сауаттылықты арттыруда патриоттық мәні бар қанатты сөзер керек деп ойлайсыз ба?

А) иә

В) жауап беруге қиналамын С) нақты ойланбадым

Сауалнамға 15 білім алушы қатысты. Сауалнама нәтижесі бағдарламаның қажеттілігін анықтап берді

	Сауал	А	В	С
1	Сіз неше жастасыз?			
2	Сіздің жынысыңыз	7	8	
3	Тұру жеріңіз	5		
4	Сіз өз құқықтарыңыз туралы білесіз бе?	9		6
5	Сіз өз құқықтарыңыз туралы ақпаратты қайдан аласыз?	5		
6	Құқықтық сауаттылықты жетілдіргіңіз келеді ме?	5		
7	Құқықтық сауаттылықты қалай жетілдіргіңіз келеді?			5
8	Құқықтық сауаттылықты арттыруда патриоттық мәні бар қанатты сөзер керек деп ойлайсыз ба?			5

Зерттеу нәтижелері

Оқыту барысында материалды құрғақ баяндаудан гөрі қызықты, бейнелі түрде түсіндіруге оқушылардың ойлауына бағытталады. Бұл әрекет өз кезегінде төмендегідей табысты әдістер арқылы іске асып отырды:

- қолжетімділік (дидактикалық материалмен жұмыс білім алушылардың қол жеткізген деңгейіне қарай мүмкін болуы);
- өз бетінше әрекет ету (дидактикалық материалдармен жұмыс өз бетінше жүргізілуі);
- жеке назар аудару (дидактикалық материалдармен жұмыс жеке қарқынмен жүзеге асырылып, материалдардың күрделілігі мен түрін де жеке таңдаудың болуы);
- көрнекілік (ойлаудың көрнекі-бейнелі компоненттері адам өмірінде аса маңызды рөл атқаратындықтан, оларды оқытуда пайдалануда тиімділігі);

Мысалы, «Құқық туралы түсінік және оның негізгі белгілері» тақырыбында құқық белгілері және құқықтың функционалдық маңызы туралы айта отырып, Бауыржан Момышұлының «Тәртіпсіз ел болмайды, тәртіпке бас иген ел - құл болмайды» сөзі қолданылады. Сабақ барысында білім алушалар топқа бөлініп, құқық туралы алдыңғы білімдерімен жаңа білімді ұштастыра отырып, қанатты сөзді белсене талқылады. Білім алушылардың тақырыпты қызу талқылауы сабаққа деген қызығушылығын анықтап берді.

Қорытынды

Құқықтық білім беру-заман талабы. Уақыт өткен сайын құқықтық білімге деген талап арта түсуде. Өскелең жас ұрпаққа қоғамның қарым- қатынас заңдылықтарын терең түсінетін құқықтық сана мен құқықтық мәдениет қажет.Бауыржан Момышұлы «Тәрбие адам бойында жақсы мінез- құлық қалыптастырады»,-деген болатын. Яғни, жақсы мінез құлық пен тәрбие және мектеп қабырғасында алған білімі білім алушылардың өмірдегі бағдаршамы болары сөзсіз.

Әдебиеттер

1. Қазақстан Республикасының Конституциясы. 1995 жылы 30 тамызда республикалық референдумда қабылданды. Өзгерістер мен толықтырулар 1998, 2007, 2011, 2017, 2019 жылдары енгізілді.

2. А.С.Ибраева, С.К.Есетова, Г.Т.Ищанова, С.Б.Гончаров. Құқық негіздері. Алматы: Мектеп, 2019 ж.

3. Қазақстан Республикасындағы баланың құқықтары туралы Қазақстан Республикасының 2002 жылғы 8 тамыздағы Заңы.

НАҒЫЗ ПАТРИОТ – ЕҢБЕГІМЕН СЫНАЛАДЫ

Хибан Л.

Қарағанды облысы білім басқармасының
Теміртау қаласы білім бөлімінің
«№8 жалпы білім беретін мектебі» КММ

Андатпа: Бұл РВЛ жобасы арқылы оқушылар топтаса жұмыс жасау барысында ізденіспен жаңа өнімдер ойлап тауып,маңызды да, мәні бар жобаны кәсіптік дамытуға негіз бола алатыны көреміз.

Кілт сөздері: шынайы мақсат, бағытаушы сұрақ,пікірле мен таңдаулар, сын тұрғысына ойлау, өнім.

Қазіргі заманға сай, әрбір қазақ жеріне жаны ашитын, қаны тамған дала баласы қай жерде, қай елде қызмет жасаса да, өз еліне еңбек етуде ешқашан жалықпауы қажет. Қазіргі таңдағы заман талабы ел азаматтарына сынағы зор. Қай азаматтың жүрегі елі үшін ауырмайды.Нағыз патриот – өз еңбегімен халыққа қызмет жасап, пайдасын келтіруі қажет деп ойға келемін. Тұңғыш президентіміз Н.Ә.Назарбаев:«Өз Отанының патриоты болу дегеніміз- Қазақстанды жан-жүрегіңмен сүйе білу» деген еді. Ал Бауыржан Момышұлы еңбектерінің қайсысын алсақ та , халықтық педагогика иірімдерін , ұлттық мақтаныш пен намысты , ерлік пен ерлікті , адалдық пен әділдікті дәріштейді.

«Ерлік елеусіз қалмасын, олжа-елге,атақ-ерге сауға» дегенде, Отан үшін мерт болғандардың, адал әскери борышын өтеуі халқының алдында берер бағасындай әділеттілік ережесін еске салады,шындық оқиғалар куәгерінің тілі болады. «Саған өмірді ешкім сыйға тарпайды,оны өзің күресіп жеңіп аласың.

Абыройынды жоғалтпа»,- дей келіп , адам бойындағы адамгершілік сезімдерді саралап, бөліп көрсеткені анық.

Абайда өз даналығын қазақ балаларына екіауыз сөзбен «адам бол» деп үн қатуымен ел тәрбиесі үрдісіне өз ойын жүйелеп қалтырған еді.Бұл мақала еңбек жолымның бастамасы іспетті. Әрбір адам еңбек жолына түскенде, жетістікке жету халық алдында байлық пен асқар тау-шыңға биіктеу емес, еңбектену арқылы еліне рух, тәлім –тәрбие, талап пен қанағаттылықты, елі мен жеріне сүйіспеншілікті, өз қасық қаны қалғанша қорғайтын өр мінезді азаматты бауылу.Ағаштың ең жақсы қасиеті-өз уақытында әбден піскен жемістерін мәуелете төгетіні екені талассыз, алайда оны жасырып тұрған жапырақ бұтақтары да оған әшекей көрік беруі қызметін атқарады. Сол сияқты адам баласы –шүберекпен ғана көрікті болмай, адами құндылықтары мен қасиеттерін өз бойына жинақтай отырып, еңбек етуге талаптануы қажеттігін түсіндіргім келеді. «Бірлесе көтерген жүк жеңіл» -дегендей педагогикалық білім беруде, оқушылардың топтаса, бірлесе жұмыс жасауына біршама жұмыстар атқарылды. Әрине жұмыс үрдісі кеңінен таралуы үшін, ата-ананың тәрбиесі мен қолдауы мүмкіншілігінде қолдау табуы қажет.

Жаңа технологиялар даму кезеңінде қазіргі өркендеп, өсу кезеңінде оқушыларды PBL жобасы арқылы топтаса жұмыс жасауға мүмкіншілік туды. PBL жобасы арқылы, мұғалім – оқушы - ата-ана бірлескен ауқымды жұмыс түрін қолдануға болатынына көз жеткіздім. PBL жобасы 5 не 7 оқушыдан топтастырылып, бірлесе ізденіс жолына түсуіне мүмкіндіктер жасалады. Бұл жоба барысында, әрбір ата-ана балаларына қолдау жасауы, мұғалімнің сүйемелдеу, бағытты сұрақтар қою арқылы жол сілтей отыру, нәтижесін ауқымды жұмыс түрін көруге көз жеткізілді. Жоба барысында екі критерийді орындаса, оның маңызы мен пайдасы зор болады. Тапсырма оқушы үшін маңыздылық деңгейіне ие болуы қажет. Біріншіден, жоба оқушының сол жобаны өте жақсы орындауына ниетін тудыратындай оның қызығушылығын оятуы керек. Екіншіден, мәнді жобаның білім беру маұсаты болуы қажет. Екі жағдайда да жақсы ойластырылған және жақсы іске асырылған оқу жобасының мәні болады. Әрине, бұл үдерісті кеңейту үшін, әрбір педагогтың өзіндік тереңдетілген білімі болуы қажеттілігі хақ. PBL жобасы «Дұрыс тамақтану – денсаулық кепілі» тақырыбында жұмыс атқарылды. Жобаға 7 топ құрылды. Жоба барысында оқушылар ізденіс жұмыстарын жасау арқылы ақпарат көздерін жтнақтады.Диетолог дәрігер мамандарымен кездесіп, сұқбат алысты.Пән мұғалімдерімен бірлесе жұмыс атқарып, жобаның презентациясын жасап, ораторлық - дикторлық қабілеттерін жетілдіру жұмыстары жүргізілді.Бұл жоба барысында, әрбір оқушының пікірі мен өзіндік таңдау жасаулары арқылы, мұғалім мен оқушылардың қызығушылығын арттырып, ұнауы қажет. Бұл жұмыста, оқушылар топтағы әр оқушы денсаулық жағдайларын зерделей отырып, «Дұрыс тамақтану- денсаулық кепілі» тақырыбында кітапша мәзірін жасап шығарды.Оқушылардың ғылым мен білімді ұштастыра отырып жұмыс жасауы, ата-ана мен ұстаздың бірлесе жұмыс жасауына тығыз байланысты.

PBL жобасын ұйымдастыру кезеңінде ата-аналар мен оқушыларды топқа бөлінді. Топтастырылған топтар өздерінің ақпараттық бұрышын ұйымдастырды.

-Ақпараттық бұрыштық газетте әр топтың өзіндік идеясынан шыққан мәліметтері мен атқарылатын жұмыс күнтізбелері жазылады.



1-сурет: PBL жобасының ақпарат бұрышы

-Ата-аналармен келісім шарт жасалады. Жоба қорғаушылары кәметелт жасқа толмағандық ата-ананың келісімі алынуы қажет.

Келісім шарт

Жоба аты: Дұрыс тамақтану - денсаулық келілі

Топ мүшелері:

1. Мендібек Әнуар
2. Маратов Мағиер
3. Рахымбет Мұрас
4. Тимурбекова Әрмина
5. _____

- Бір-біріміздің идеяларымызды дұрыс қарауға міндеттіміз.
- Біз өз міндеттерімізді үлкен жауапкершілікпен атқаруға міндеттіміз.
- Біз өз жұмысысымызды уақытылы жасауға міндеттіміз.
- Біз қажет кезде көмек сұрауға міндеттіміз.
- Біз ата-аналар жобаны атқаруға білмейтіндігімізді ат салысымен, жауапкершілікпен қарауға міндеттіміз.

Егер топтағы кімде-кім бір немесе оған да көп ережені бұзса, топ жиналыс жасап, келісімнің орындалуын қадағалайды. Ал егер оқушы ережені бұзуды жалғастыратын болса, онда біз мұғалімнен шара қолдануды және жағдайды шешуді сұраймыз.

Уақыты: _____

Топ мүшелері:

1. Мендібек Әнуар
2. Марат Мағиер
3. Рахымбет Мұрас
4. Тимурбекова Әрмина
5. _____

Қолы:

2-сурет: Ата –аналармен келісім шарты

Жобаның негізгі кезеңі: «Бағыттаушы сұрақты» негізге ала отырып, жоба күнтізбесі жасалуы қажет. «Бағыттаушы сұрақ» жобаның мәнін нақты, әрі сендіре көрсететін, бұл оқушыларға олардың мақсатын түсінуге көмектеседі және әрекет етуге шақырады. Сұрақ ашық, күрделі және сіздің оқушылармен өткізетін негізгі тақырыппен байланысты болуы қажет. Ол абстрактілі, нақты немесе мәселені шешуге бағытталған болуы қажет.

Жоба тақырыбы	Дұрыс тамақтану- денсаулық кепілі
Пән	Сауат ашу.
Сынып	1 «А»
Бағыттаушы сұрақ:	Дұрыс тамақтанбағандық адам ағзасына қалай әсер етеді?
1 апта 08.04 – 13.04.2019	1 күн Ата-аналар күзесі, төбелен таныу 2 күн Мобаны таныу, ата-аналар кім не істейді таныу 3 күн Ақпарат алу, ақпарат дайындау 4 күн Интернет желісінен ақпарат таныу 5 күн Жүзеге келісімі шарт, қадағалау парағын тапсырып тапсыру 6 күн Ата-аналармен күзесі төбелен қорытындымен таныу
2 апта 15.04 – 20.04.2019	1 күн Интернет желісінен ақпарат алу 2 күн Ақпарат жасауға дайындық 3 күн Ақпаратпен ақпаратпен бірлесіп алу жасау 4 күн Дайындалған ақпаратты таныу 5 күн Жасауға ақпаратты бағалау бағалау бағалау 6 күн Бірлесіп бағалауға дайындалған бағалау
3 апта 22.04 – 27.04.2019	1 күн Жоба тапсырылуына байланысты бағалау 2 күн Бір-бірімен ақпарат 3 күн Осы жобаны бірлесіп тапсырып бағалау 4 күн Көзге қалғанды, көзге қалғанды еңе туралы түсінік беру 5 күн Осы жобаны бағалауға бірлесіп тапсырып бағалау 6 күн Мобаны тапсыру

3-сурет: PBL жобасын жоспарлау күнтізбесі

Жобаға қатысушылар үнемі жиналып, күнделікті атқарылған жұмыстарын жинақтап, қорытынды жасалып отырылуы қажет. Топтың әр мүшесі бағытталған сұрақтарды негізге ала отырып, жоспарлап, бірлесе ақылдаса отырып, жұмыс атқаруы қажет. Жоба барысында жиналғанда, топтағы жұмыстың нақты мақсаттары айқындалуы, ұсынушы қойылған сұраққа жауап іздеуге мүмкіндіктер жасалуы қажет. Топ мүшелері өздері жинақтаған дереккөздерімен бөлісіп, ерекше тұстарын талқылайды. Ынтымақтастық жобаның негізгі міндеті болуы шарт. Келісім мен ынтымақтастық болған жерді ауқымды жұмыс шығатыны айқын. Бағыттаушы сұрақ проблемалық сұрақтан шығып, шешімін табуға бағытталған іс-әрекетті жалғайтын жұмыс болуы тиіс. Топ жұмыстары қадағалау парағымен қадағаланады. Яғни, атқарылатын жұмыстың мерзімі нақты болуы тиіс. Жоба мерзімі ұйымдастырылуы жұмыстың ауқымдылығына байланысты.

Қадағалау парағы				
Жоба аты:	Ақ - адам ағзасы			
Топ мүшелері:	1. Ақпарат 2. Ақпарат 3. Ақпарат 4. Ақпарат 5. Ақпарат			
Өнім:	Не істелуі керек?	Кім істейді?	Қашан?	Бітіру уақыты: Жасалды
Денсаулық сақтауға ақпарат беру	ақпарат	ақпарат	1 апта	8.04
Сауаттылық бағалау	ақпарат	ақпарат	2 апта	15.04
Денсаулық сақтау мақсаты	ақпарат	ақпарат	20.04	
Жиналған ақпаратты бағалау	ақпарат	ақпарат	25.04	
Ақпаратты бағалау	ақпарат	ақпарат	28.04	
Ақпаратты бағалау	ақпарат	ақпарат	28.04	
Ақпаратты бағалау	ақпарат	ақпарат	29.04	

4-сурет: Жобаның жұмыс өнімін қадағалау парағы

Жоба барысында, атқарылған жұмыс өнімдеріне қарай критерийлер құрылды.

Жобаны бағалау критерийлері:

1. Креативті жұмыс презентациясы
2. Топтағы мүшелерінің жобада толық қамтылуы;
3. Тақырыптың маңыздылығын толық ашылуы;

Бағалау критерийлерін тақырыпқа сәйкес толықтыруға болады. Топтағы жұмыс нәтижесінде, әр топтың мүшелері дұрыс тамақтануына байланысты

«Ас мәзірі» кітапшалары, буклеттер жасап шығарды. Бұл жоба барысында дәрігерлермен тығыз байланыс жасай отырып, оқушылар өздері де денсаулығына зиян тамақтан бас тартып, таза табиғи тағамдарды уақытылы қабылдап, денсаулықтарын түзеуге болатындығына көз жеткізді.

«Денсаулығы мықты ұрпақ – ел болашағының кепілі» екендігін ұғынды.



5-сурет: 1 сынып оқушыларының жобаны қорғау кезеңі

6 сурет: Жобаның өнім нәтижесі оқушылардың дұрыс тамақтану «Ас мәзірі» буклет, кітапшалары



7 сурет: 1 сынып оқушылары жобаны қорғау нәтижесінде сертификат берілді

Халқымызда «Жауынменен жер көгерер , батырменен ел көгерер», - деген қасиетті сөз бар. Батыр, әрі жазушы Бауыржанның осы нақылын оқи отырып, оның жастарға, келер ұрпаққа тәрбиелік рух беріп, патриоттық сезімдерін оятатынын анық аңғарамыз. Б.Момышұлы – патриоттық тәрбиенің қажымас жаршысы. «Жерге тер төгіп, халыққа қан төгіп қызмет етуге аянба», деген сөздері нағыз патриоттың талабы, өзіне де өзгеге де қазақтың қайсар ұлының байлығы мен бақытты туған халқын кімнен болса да артық сүйетіндігін аңғаруға болады. Егер біз білім жолында, алдымызға келген шәкірттерімізді еңбекке етуге тәрбиелеп, мақсатқа жетуге талап қоятын болсақ, болашағымыз жарқын болатынына кәміл сенемін. Бұл жоба барысында, оқушы бойына мақсат қоюға, талаптанып ізденіс жасауға, сұқбаттасу арқылы өзге адамдармен ортақ тілге келуге, топтаса отырып бірлесе ой қорытуға, ең бастысы – бірлесе жудырықтай жұмылып, еңбектенуге жағдай жасалды.

Қорытынды сөз: Әрбір адам баласы өз отаны үшін өркендеп, өрлеуі үшін еңбек жасауы қажет. PBL жобасының артықшылығы:

1. Оқушы жобадан шынайы мақсатта қойылған жаңа өнімге қол жеткізеді.
2. Оқушы жоба арқылы оқудағы білімін ұштастыра отырып, ізденіспен жұмыс жасауға мүмкіндік алады.
3. Оқушы абстрактілі ойлап, нақты нәтижеге жетуге жұмыс жасалуы қажет.

PBL жобасында кездескен кемшіліктер:

1. Оқушылардың теория жүзінде білімімен алмасуымен шектелуі;
2. Уақыттың үнемді жұмсалмауы;
3. Жобаның кәсіптік бағдармен байланысының жоқтығы;
4. Жобада оқушы бұл жасаған жұмыстарының өмірлік іс-әрекетіне қатысты екендігін түсіне алмауы;

Бұл жобаны кәсіби үдеріске жеткізу барысында, оқушылардың өздігінен саналы түрде мәселені айқындап, теория мен практиканы ұштастыра отырып, адам өміріне маңызды жаңа өнім жасауына мүмкіндік туғызады. Жоба жаңа өнімнің жетекшісі болуы қажет.

Пайдаланылған әдебиет тізімі:

1. Әшімбаев М.С., Асқаров Ә.А., т.б. «Әлемдік педагогикалық ой-сана» 6 том, Алматы: «Таймас» баспасы 2009-368 бет.
2. Әшімбаев М.С., Асқаров Ә.А., т.б. «Әлемдік педагогикалық ой-сана» 3 том, Алматы: «Таймас» баспасы 2009-416 бет.
3. Қазақстан ұлттық энциклопедиясы. - 5-т. - Алматы: Қазақ энцикл., 1998. -168-б.
4. Қалмырзаев Ә. Қазақстандық патриотизм қалай қалыптасады // Егемен Қазақстан. -10 қаңтар 1998. -25-б.
5. Назарбаев Н.Ә. Қазақстанның болашағы — қоғамның идеялық бірлігінде.- Алматы: Қазақстан, 1993. - 33-б.

ОРГАНИЗАЦИЯ ПРОЕКТНОЙ ДЕЯТЕЛЬНОСТИ ОБУЧАЮЩИХСЯ В ШКОЛЕ

Н.Ильясова
ГУ «Отдел образования города Темиртау»
управления образования Карагандинской области
А.Оспанова
КГУ «Школа-лицей имени Бауыржана Момышулы»
отдела образования города Темиртау
управления образования Карагандинской области

Закон Республики Казахстан «Об образовании» определяет основные задачи стоящие перед организациями образования по обучению и воспитанию детей школьного возраста [1]:

1) создание необходимых условий для получения качественного образования, направленного на формирование, развитие и профессиональное становление личности на основе национальных и общечеловеческих ценностей, достижений науки и практики;

2) развитие творческих, духовных и физических возможностей личности, формирование прочных основ нравственности и здорового образа жизни, обогащение интеллекта путем создания условий для развития индивидуальности.

Образовательные эффекты, которые проявляются при организации исследовательской и проектной деятельности учащихся, позволяют рассматривать ее как мощную инновационную образовательную технологию,

которая служит средством комплексного решения задач воспитания, образования, развития в современном социуме; средством трансляции норм и ценностей научного сообщества в образовательную систему; средством восполнения и развития интеллектуального потенциала общества [3].

Организация учебно-исследовательской и проектной деятельности обучающихся требует наличия у педагога соответствующей профессиональной компетентности. Профессиональная компетентность представляет собой владение, обладание совокупностью компетенций, включающих личное отношение к ней и предмету деятельности, а также способность и готовность решать проблемы и задачи, возникающие в профессиональной деятельности с использованием знаний, учебного и жизненного опыта, ценностей и наклонностей.

С целью выявления проблем, связанных с формированием профессиональной компетентности педагога в организации проектной деятельности обучающихся, педагогам 5 общеобразовательных школ г.Темиртау, имеющим опыт работы в данном направлении, было предложено ответить на несколько вопросов мини исследования.

Вопрос 1: «В чем вы видите значение проектной деятельности для ученика?». Анализ ответов показал, что более половины педагогов считают, что проектная деятельность способствует:

- развитию творческих способностей и мышлению обучающихся (находить оригинальные способы решения проблемы) – 60%;
- формированию интереса к учебному предмету и исследовательской работе, углубление знаний, расширение кругозора – 53%;
- приобретению опыта исследовательской работы, развитие исследовательских умений и навыков – 51%.

На приобретение умений самостоятельно организовывать свою деятельность (обдумывать решения, планировать действия, самостоятельно ставить перед собой цель и задачи, находить способы их достижения) указали 34% педагогов.

Гораздо меньшим числом педагогов отмечаются такие образовательные результаты как:

- развитие качеств личности как: трудолюбие, воля, ответственность за результат своей деятельности – 13%;
- развитие речи, пополнение словарного запаса; умение сотрудничать в команде, быть открытым для общения; повышение самооценки, возможность проявить себя – по 10% соответственно.

Вопрос 2: «В чем вы видите значение проектной деятельности обучающихся для себя как учителя?». Анализ ответов показал, что большая часть педагогов (51%) рассматривает проектную деятельность как средство развития личности ребенка (повысить мотивацию учащихся к занятиям творчеством, раскрыть способности детей) – 49%. Одновременно с этим часть педагогов рассматривает проектную деятельность обучающихся как:

- средство своего профессионального развития (расширить границы изучения учебного предмета, овладение методикой организации проектной

работы) – 36,9%;

- средство профессионального развития (расширение кругозора по рассматриваемой теме; поиск и работа над интересной проблемой) и возможность плодотворного взаимодействия между участниками образовательного процесса – 25% соответственно;

- возможность дополнительной организации работы с одаренными детьми – 16%;

- дает возможность проявить себя как творчески активного педагога, способствует реализации собственного творческого потенциала и удовлетворяет потребность к новому и прогрессивному- 11%. По сути, это готовность к инновациям.

По ответам педагогов делаем вывод, что при организации проектной деятельности обучающихся недооценивается значение собственной готовности педагога к творческому преобразованию сложившейся действительности, в том числе и педагогической реальности. Организация проектной деятельности обучающихся предполагает не только передачу культурного опыта как специально организованной педагогической деятельности, но и включение педагога в творческий, исследовательский процесс.

По итогам исследования, можно сделать следующие выводы.

1. Педагоги, организуя проектную и исследовательскую деятельность учащихся, в большей степени делают акцент на развитие у детей интеллектуальных умений, творческих способностей, мотивации к проектной работе, опыта исследовательской деятельности и в меньшей степени – на развитие личностных качеств, обеспечивающих проявление инициативного поведения, продуктивные коммуникации, готовность сотрудничать и работать в коллективе. Наличие у ребенка этих качеств – основа развитого социального поведения, ориентированного на реализацию творческих идей во благо общества, соорганизацию тех или иных участников для продуктивного решения проблем в различных областях деятельности.

2. Педагоги в большей степени ориентированы на развитие творческого потенциала ребенка и в гораздо меньшей степени на развитие своего творческого потенциала. Это может служить серьезным препятствием в достижении качества образования при организации проектно-исследовательской деятельности учащихся, поскольку вне среды совместного творчества развитие ученика и учителя не достигает своих вершин.

Важно помнить, что для плодотворной работы по проектам необходимо тесное взаимодействие педагога и ученика на основе совместных действий. В реализации данной педагогической технологии педагог и ученик – практически равноправные партнеры.

Литература:

1. Закон Республики Казахстан «Об образовании» от 27 июля 2007 года № 319-III.

2. Давыдов В.В. Психология подростка. - М., 2016.

3. Леонтович А.В. Исследовательская и проектная работа школьников. 5–11 классы / А. В. Леонтович. – М.: ВАКО, 2014.